

# ARTUSAZA-STASIA

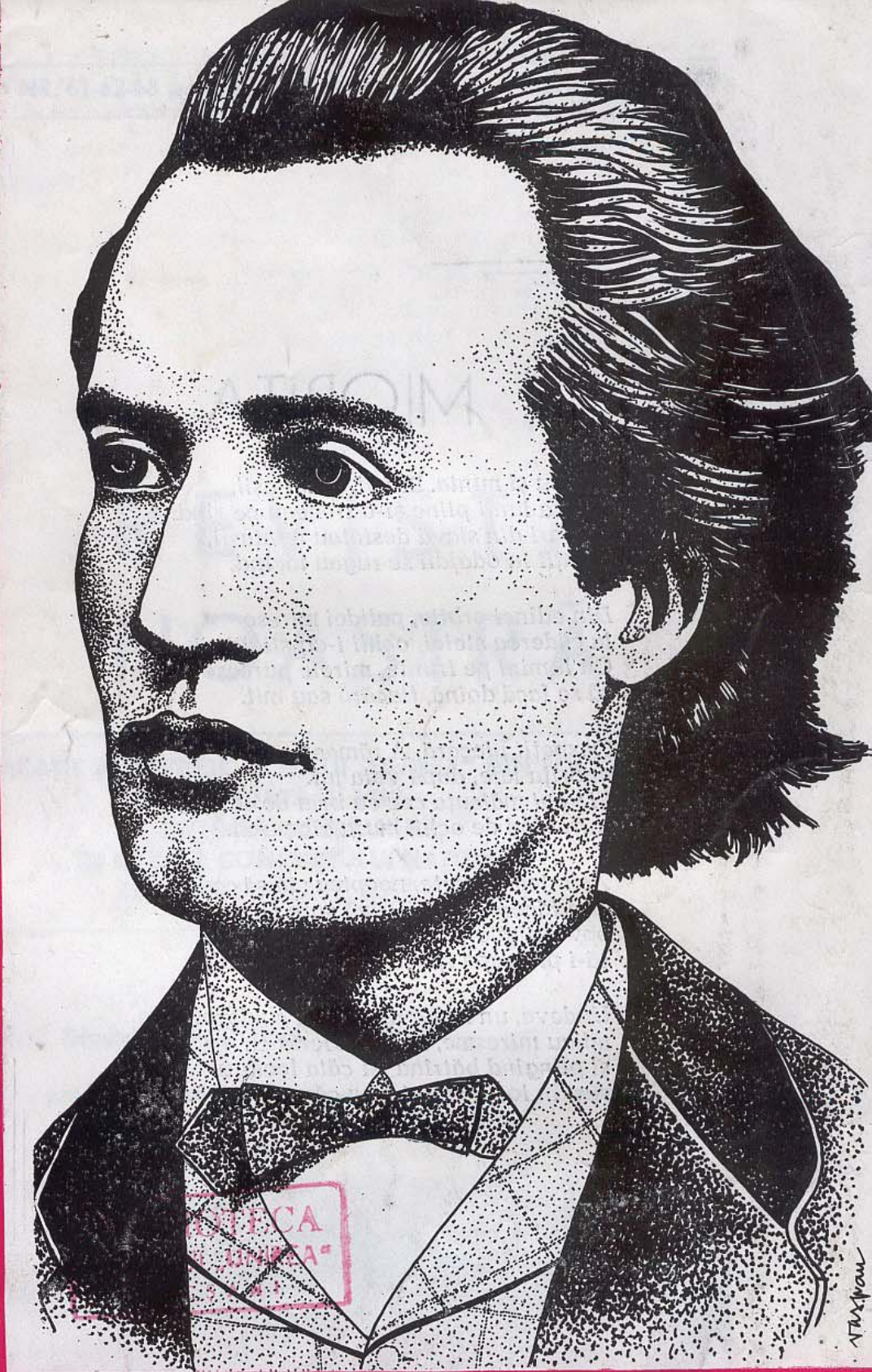

PUBLICAȚIE A ELEVILOR LICEULUI „UNIREA” FOCȘANI  
FONDATĂ ÎN 1912

ANUL VIII — NR. 61-62-63 (SERIE NOUĂ) APRILIE—IUNIE 1979

# MIORIȚA

*Incepu și nunta. Brazii, păltinașii,  
plosca lunii pline și-o treceau pe rînd.  
Lăutari din slavă deslătau nuntașii,  
munții în odăjdii se rugau tăcînd.*

*Din adînci orbite, palidei mirese  
la căderea stelei, ochii i-au sticlit.  
Cu lumini pe frunte, mirele purcesc  
să se facă doină, flacără sau mit.*

*Oaspeții plecară. A rămas la stîină  
miorița laie, după voia lui.  
Și veni măicuța cea cu briu de lînă,  
întrebînd de ochii mura cîmpului.*

*Asîința departe, noaptea sta să cadă,  
și-n tăcerea largă, pînă spre tîrziu,  
povestî mioara, simplu ca-n baladă,  
să-i priceapă spusa maica fără fiu.*

*Undeva, un fluier drumețea cu dorul,  
adiau miresme, lunecau ierunci,  
și plîngînd bătrîna își căta feciorul  
sus, în locul stelei ce-a căzut atunci...*

Andrei CIURUNGA

# REVISTA NOASTRĂ

---

PUBLICAȚIE A ELEVILOR LICEULUI „UNIREA” DIN FOCȘANI,  
FONDATA ÎN 1912,  
DISTINSĂ CU PREMIUL I,  
ÎN CADRUL CONCURSULUI NAȚIONAL  
AL PRESEI ȘCOLARE, EDIȚIA 1978

---

Fondator : prof. **Dimitrie PAPADOPOLO**

Coordonator : prof. **Petrache DIMA**



## DIALOG LITERAR

**Prof. Petrache DIMA :** Ce credeți că ați moștenit de la strămoșii dv., oieri din Vrancea ?

**Cella DELAVRANCEA :** De la strămoșii mei, oieri din Vrancea, am moștenit sănătatea și durată. Bunicii mei au fost mai mult decât centenari.

**Prof. Petrache DIMA :** În mai multe secvențe din volumul „Mozaic în timp”, vorbiți și despre tatăl dv. În ce împrejurări a murit ?

**Cella DELAVRANCEA :** Tata s-a prăpădit de durere. N-a putut să suporte să vie dușmanul în țară, adică să facem pace separată. Și n-a suportat asta și-n câteva săptămâni, s-a prăpădit, fără ca nici un doctor din Iași să știe ce-a avut. A murit, într-adevăr, cum spune țăranul, de inimă rea.

**Prof. Petrache DIMA :** Erați în Iași când a murit ?

**Cella DELAVRANCEA :** Da, eram.

**Prof. Petrache DIMA :** Este cunoscută intervenția fulminantă a lui Barbu Delavrancea în procesul intentat de I.L. Caragiale împotriva calomniatorului Caion. Mai țineți minte acest episod dramatic ?

**Cella DELAVRANCEA :** Îl țin minte, dar n-am asistat la proces, n-am citit pledoaria.

**Prof. Petrache DIMA :** Atunci sau mai târziu, ce spunea tatăl dv ?

**Cella DELAVRANCEA :** Toate lucrurile acestea despre care, poate, o să mă mai întrebați, există în minunata monografie făcută de doamna Milicescu. Minunată, pentru că a adunat din poduri, din pivnițe, de la Parlament, de oriunde a putut găsi ceva despre Delavrancea și a reconstituit, pe cât s-a putut, câteva din procesele tatălui meu. Pentru că, dacă nu avea stenograf, text nu se găsea. Tatăl nu-și scria pledoariile, nici discursurile. Lua câteva note pe o bucată de hirtie și cu astea pornea într-o inspirație impresionantă, diabolică, răscolitoare, după nevoi. Și procesul acesta l-a pledat tot așa fără să se folosească de vreun text. Vreau să vă arat ceva : „În 1902, apărind pe Caragiale, (Delavrancea) spune între altele : «Cum, domnilor, un popor întreg admiră pe Caragiale, admirațiunea lui trece peste Carpați, bunul lui nume trece peste hotarele neamului românesc și pe acest om să-l acuzi, sprijinit pe falșuri, cî operele lui sînt falșuri literare ? Dar asta ar însemna a izbi în credința, în admirațiunea și în fala românilor !»”. Aceasta este o parte din pledoaria lui, care a rămas de pomină.

Noi nu puteam să știm nimica, pentru că noi, fetele lui, — eram patru fete — nu ne amestecăm în chestiunile politice ale tatii, nici în procesele lui, nici nu ne duceam vreodată să-l ascultăm la Cameră. Și-atuncea, nu știam.

**Prof. Petrache DIMA :** Nu l-ați ascultat niciodată ?

**Cella DELAVRANCEA :** L-am ascultat o singură dată, într-o conferință, la Ateneu. Și-am putut constata, cum mi se spusese, cum unii nu cred, cum alții, care l-au văzut, cred, că tata, cînd se încălzea, cînd începea să vorbească așa, să intre în

*În cadrul unei convorbiri telefonice avute în decembrie 1977, prof. Ciopraga ne-a spus :*

*— N-ar fi rău să-i luați un interviu și scriitoarei Cella Delavrancea. Veți afla o serie de lucruri care interesează istoria literară.*

*Cîteva luni mai tîrziu, aveam răspunsul favorabil. La 6 mai 1978, ne așteptam cu bucurie, în prag. Cu trei ore mai înainte, încheiasem dialogul cu acad. Iorgu Iordan.*



## DIALOG LITERAR

## CELLA DELAVRANCEA:

„De la  
strămoșii mei,  
oieri din  
Vrancea,  
am moștenit  
sănătatea  
și durată”

subiectul lui, să vrea să fie convingător, — ta-ta avea părul mare și creț, foarte creț — părul lui se zbirlea și începea să se miște, să tremure, făcea așa o aureolă în jurul capului. Ceea ce era foarte impresionant ! Natural.

**Prof. Petrache DIMA :** V-am întrebat mai înainte dacă v-a vorbit vreodată despre acest proces.

**Cella DELAVRANCEA :** Niciodată.

**Gabriela MOISE,** clasa a XII-a B : Ce părere aveți despre modul în care este valorificată astăzi opera tatălui dv. ?

**Cella DELAVRANCEA :** După moartea lui, mulți ani a fost uitată, desăvârșit uitată. Doamna Milicescu, pe cînd era foarte tinărară, prin inteligența ei, a atras atenția lui Iorga. El a trimis-o la mama : „Ocupă-te de Delavrancea.” Ceea ce a și făcut. S-a legat atît de mult de figura tatălui meu că de-atunci și pînă astăzi nu încetează de a lucra și de a-l regăsi viu, pentru că toți anii care-au urmat de la moartea tatălui meu, memoria lui a fost neglijată.

**Prof. Petrache DIMA :** Vă referiți la perioada interbelică ?

**Cella DELAVRANCEA :** Bineînțeles.

**Prof. Petrache DIMA :** Dar astăzi ?

**Cella DELAVRANCEA :** Astăzi, este valorificată grație Emiliei Milicescu, care a scos 11 volume din ce-a putut scotoci și găsi. În Franța, sînt oameni care au darul de a descoperi apă cu o ramură de alun pe care o plimbă pe deasupra pămîntului. Dacă această ramură tremură, sub ea se găsește apă. Și eu îi spun Emiliei Milicescu : „Tu ești ramura de alun a tatălui nostru.” Pentru că a găsit lucruri care se pierduseră cu totul și a putut, cum să spun, să coasă îndărăt, împreună. Așa a putut să refacă 11 volume, în care intră și diferite părți dintr-un discurs, dintr-o scrisoare, discursurile tatălui meu, care sînt admirabile, ne-maipomenite.

**Clement SATALA,** clasa a XII-a B : Vă rugăm să ne spuneți dacă mai sînt lucrări de-ale tatălui dv. nepublicate ?

**Cella DELAVRANCEA :** Nu mai există.

**Prof. Petrache DIMA :** V-ați bucurat de prietenia și admirația lui I.L. Caragiale. Ca om, cum v-a rămas în minte ?

**Cella DELAVRANCEA :** Mi-a rămas în întregime în minte, pentru că, cu toată diferența de vîrstă și cu toate că era impunător — Caragiale era scund, nu era nalt ca tata — era foarte impunător și chiar cu copiii lui era impunător, nu admitea, cum să spun, prea multe adjective, prea multe gesturi — pentru mine avea o slăbiciune specială, fiindcă ne lega muzica. El era meloman, nu se putea lipsi de Beethoven și de Bach. Și eu cîntam mult Bach și mult Beethoven. Încît pentru asta avea pentru mine o slăbiciune. Îmi săruta mi-

(Urmare din pag. 965)

**DIALOG LITERAR**

na cînd venea acasă. Ceea ce mă mîgulea foarte mult, bineînțeles. Eu de 17 ani, iar Caragiale sărutîndu-mi mîna.

L-am cunoscut foarte bine. El venea deseori la noi, acasă. Mi-aduc aminte, cînd am fost bolnavă — eram de 12 ani, aveam o scarlatină înfiorătoare — i-am văzut, la fereastră, figura plină de lacrimi. Mai tîrziu, am dat multe cîncerte în Germania. Și pentru că locuia la Berlin, am stat la el. L-am cunoscut într-o vreme cînd era destul de vesel și nu era încă bolnav.

**Prof. Petrache DIMA :** Tot în „Mozaic în timp”, îl evocați în mai multe locuri pe Mateiu și mai puțin pe Luki (Luca) și pe Ecaterina Caragiale. Ce ne puteți spune despre aceștia din urmă ?

**Cella DELAVRANCEA :** Luki era foarte dotat, foarte cult. A murit de pneumonie...

**Prof. Petrache DIMA :** ... după primul război mondial...

**Cella DELAVRANCEA :** ... după primul război mondial. Ecaterina este foarte inteligentă. Ținem una la alta, sintem foarte bune prietene. Vorbim de tatăl ei cînd sintem împreună. Amîndoi erau intelectuali fini...

**Prof. Petrache DIMA :** ... deși ei, așa cum spuneți tot în „Mozaic în timp”, n-au fost școliști organizați...

**Cella DELAVRANCEA :** Nu, nu, învățau acasă, aveau profesori, dar la școală nu s-au dus. Luki, da, adică dădea examene particulare însă Tușki (Ecaterina) nu-i nici bacalaureată, nici licențiată, nici nimica, dar îi foarte cultivată.

**Prof. Petrache DIMA :** Soția lui Caragiale a jucat vreun rol în viața autorului „Scrisorii pierdute” ?

**Cella DELAVRANCEA :** Sigur că da. O adora. A fost o căsnicie model. Ea n-a trăit decît pentru el, iar el n-ar fi admis să trăiască decît pentru ea. Ea îl iubea mai mult pe soț decît pe copii. Era însă legată și de copii.

**Prof. Petrache DIMA :** Ați cunoscut-o pe Marica Sion ?

**Cella DELAVRANCEA :** Foarte bine. Marica Sion era foarte bună prietenă cu mama, erau cam de aceeași vîrstă și făcuseră liceul împreună. Era frumoasă, foarte distinsă. Căsătoria ei cu Mateiu ne-a mirat grozav de mult. Într-un fel. Dar într-altul, a fost ce-și dorea Mateiu, Mateiu care venea deseori la noi acasă, pentru că tata, datorită prieteniei lui cu Caragiale, se ocupa și de Mateiu, ceea ce nu era deloc agreabil, fiindcă Mateiu era un răzvrătit născut, răzvrătit c-a vrut totdeauna să pară cel puțin de familie de duci, de prinți. Și văzînd că nu-i nici unul, nici altul, era răzvrătit, un ofensat și un răutăcios, foarte deștept, dar foarte răutăcios și cu foarte puțină inimă, foarte puțină. Dar inteligența și ambiția — grozav de mari, exorbitante. Adeseori, ne spunea : „Eu n-am să mă în-

„De la  
strămoșii mei,  
oieri din  
Vrancea,  
am moștenit  
sănătatea  
și durata”

## DIALOG LITERAR



sor decât cu o femeie din marea aristocrație, frumoasă, cu miini foarte frumoase, cu degete lungi, cu brillant la fiecare deget”.

**Prof. Petrache DIMA :** Și, într-adevăr, a fost frumoasă Marica ?

**Cella DELAVRANCEA :** Foarte frumoasă, foarte distinsă. Era nepoata lui Sion, scriitorul. Avea un apartament foarte frumos, mobilă foarte frumoasă. Totul era frumos în jurul ei și ea.

**Prof. Petrache DIMA :** Dar mai în vîrstă decât el...

**Cella DELAVRANCEA :** Putea să-i fie mamă... Dar, spre onoarea lui Mateiu, un lucru la care deloc nu mă așteptam, Mateiu a fost un soț foarte respectuos, a divinizat-o pe Marica, a iubit-o foarte mult, iar Marica a fost disperată cînd a murit el. Și el a murit pentru că a mîncat vreo opt șnițele, într-o seară. Dăduse de bine și nu se mulțumea cu un bine armonios. A murit în câteva ore.

**Gabriela MOISE :** V-ați gândit vreodată să scrieți o monografie „Delavrancea” ?

**Cella DELAVRANCEA :** Nu și nici n-ar fi oportun, pentru că Emilia Milicescu îl cunoaște pe tata mai bine decât îl cunosc eu. I-a înțeles nu numai ceea ce a scris, ci și temperamentul, ființa lui, încît eu nu am nimic de adăugat. Și-i port un adevărat cult, pentru că și-a sacrificat toată viața pentru tata. Acum, se ocupă de Gheorghe Lazăr. Și face același lucru ca pentru tata. S-a dus în toate locurile pe unde a lucrat Gh. Lazăr, la Viena, a scotocit la Arhive, a găsit o grămadă de lucruri interesante. Și are să scoată o monografie interesantă, foarte interesantă.

Dacă Emilia Milicescu n-ar fi scris despre tata, nimeni nu și-ar fi dat osteneala să piardă, nu zile, nu luni, ci ani. De 20 de ani, ființa aceasta se ocupă de tata. Uite, aici a adunat discursurile. Extraordinar de interesante sînt! Extraordinare sînt! Și vezi curajul, mîndria, devotamentul tatălui meu pentru țara asta, pentru pătura de jos, pentru țărani. Ceva extraordinar și sublim! Sînt 11 volume aici.

**Prof. Petrache DIMA :** Muncă de ocnaș !

**Cella DELAVRANCEA :** Muncă, muncă !

Ceea ce mai e interesantă, în afară de darul lui — o logică impecabilă, fioroasă, cînd se apuca de om, am impresia că-l prindea în niște ghia-re : „Ai spus așa și n-ai spus așa și din cauza asta ai spus așa” — este cultura extraordinară pe care eu, personal, n-am bănuț-o niciodată. Nu o cultură obișnuită. Citează pe toți anticii, citează pe toți autorii secolelor literare, așa cum se cumulau oamenii de seamă. Și mereu se plîngea că n-are memorie. Măi îmi spunea adeseori : „Taică, n-am memorie”. Dar adăuga : „Omul nu trebuie să aibă o memorie prea bună c-atunci el nu mai are personalitate. Dacă e locuit de prea mulți și de prea multe spirite, nu mai e loc pentru el însuși”. Nu cred că avea memoria extraordinară.

(Continuare în pag. 991)

Ediția monumentală a operei lui M. Eminescu, întemeiată de Perpessicius în 1939, din care au apărut până în 1963 șase volume, este reluată, după o întrerupere de treisprezece ani. În 1977 s-a tipărit **Opere VII. Proza literară**, care s-a bucurat de o primire sărbătorească din partea publicului și a presei.

Colectivul însărcinat cu continuarea acestei nobile misiuni pregătește pentru aniversarea a nouă decenii de la moartea lui Eminescu **Opere IX. Articole**, un volum masiv, care include activitatea publicistică desfășurată de poet între 1870 și 1877 (octombrie). Se tipăresc articole din **Albina, Familia, Federațiunea, Convorbiri literare și Curierul de Iași**. Materialele sînt grupate în volume în patru secțiuni: **Articole antume, Articole postume, Din manuscrise, Addenda**. Articolele sînt orînduite în fiecare secțiune cronologic și se tipăresc integral.

Comentariile și notele, foarte bogate, consemnează prin apariția fiecărui articol, prima tipărire în volum, postumă sau antumă, precum și circulația textelor eminesciene în timpul vieții poetului. O atenție deosebită se acordă identificării articolelor din presa străină, traduse sau adaptate, pe care Eminescu le folosește ca argumente în demonstrațiile din publicistica sa.

În volum sînt incluse și foarte multe texte din manuscrise, aferente epocii 1870—1877, care se tipăresc pentru prima dată. **Addenda** cuprinde texte a căror paternitate eminesciană nu este îndeajuns demonstrată.

Problema politică fundamentală care se pune în articolele dinainte de 1876 o constituie dualismul austro-ungar, criticat sever de poet. Din două articole: **O scriere teatrală și Repertoriul nostru teatral** derivă critica culturală și critica dramatică eminesciană de mai tîrziu.

Trecerea de la activitatea publicistică din anii studenției (1870—1874) la cea de la „Curierul de Iași” (1876—1877) o face conferința **Influența austriacă asupra românilor din Principate**, ținută de Eminescu în martie 1876, în cadrul prelecțiilor populare ale „Junimii” și republicată citeva luni mai tîrziu în „Convorbiri literare”.

Publicistica lui Eminescu de la „Cu-

# EMINESCU

## „OPERE IX. ARTICOLE”

rierul de Iași” (mai 1876 — octombrie 1877) are în centrul său „Chestiunea orientală” cu toate spectacolele, complicațiile și implicațiile sale. Poetul comentează evenimentele de politică externă și internă și se ocupă de mișcarea culturală și literară.

Volumul cuprinde și un tablou asupra tuturor edițiilor tipărite pînă în 1978, care cuprind articole de Eminescu, precum și bibliografia privind activitatea ziaristică a lui Eminescu din anii 1870—1877.

**Opere IX. Articole** este primul volum din seria de trei consacrate publicisticii eminesciene și însumează peste 600 de articole. Dintre acestea s-au publicat în edițiile anterioare: 94 integral și 44 parțial; se tipăresc în volum acum pentru prima dată, aproximativ 500 de articole. Apariția acestui prim volum din publicistica lui Eminescu va marca, fără îndoială, un moment de seamă în editarea operei lui Eminescu și punctul de plecare în cercetarea, cu noi perspective, a scrisului eminescian.

**Opere IX. Articole** apare sub egida Academiei Republicii Socialiste România și a Muzeului literaturii române și sub îngrijirea colectivului care a tipărit și **Opere VII. Proza literară**.

Mai mult decît în alte sectoare ale activității lui Eminescu, poetul național se înfățișează aici ca un luptător pentru apărarea drepturilor poporului român, pentru progres și înfăptuirea idealurilor naționale.

D. VATAMANIUC



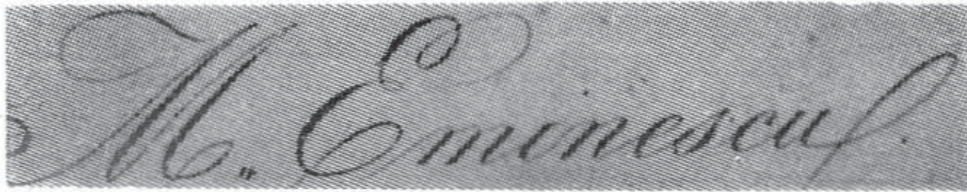

**AUGUSTIN Z.N. POP :**

## „Pe urmele lui Eminescu“



„Era o frumusețe ! O figură clasică încadrată de niște plete mari negre ; o frunte înaltă și senină ; niște ochi mari — la aceste ferestre ale suietului se vedea că cineva este înăuntru ; un zîmbet blînd și adînc melancolic. Avea aerul unui sfînt tînăr, coborît dintr-o veche icoană sau copil predestinat durerii, pe chipul căruia se vedea scrisul unor chinuri viitoare” (I.L. Caragiale).

Consultînd documente de arhivă, o largă bibliografie și, în unele cazuri, făcînd cercetări la fața locului, Augustin Z. N. Pop reconstituie fascinantă traiectorie a lucealărului poeziei românești.

Mihai Eminescu, creatorul unor inestimabile valori lirice, a fost dominat de setea mistuitoare de a cuprinde, spiritual, întreg universul. Devine astfel o personalitate complexă, însuflețit de o nemărginită dorință de adevăr, de armonie, ideal și perfecțiune, un poet cu viziuni contemplative și lirice subtile, desăvîrșite la școala lui Homer, Dante, Shakespeare, Goethe.

Drumul spiritual începe însă în anii copilăriei, cînd Eminescu stăpînit de o dulce melancolie își găsea refugiul în lumea fascinantă a pădurii, cu ciripitul blînd al păsărelelor, zvonul dulce al izvoarelor. Natura a constituit pentru poet o inepuizabilă sursă de inspirație. Dar să nu uităm poveștile spuse de bătrîni în jurul focului.

După clasele primare și gimnaziale, unde poetul pătrunde pentru prima oară în tainele „universului spiritual”, încearcă să cunoască lumea sub toate aspectele, în toate ipostazele. După pelerinajul de la Blaj, poetul vine în București, unde se îndreaptă către lumea mirilică, plină de fantezie a teatrului, fraternizînd cu tînerele talente ale scenei, complăcîndu-se în boema actorilor.

Oprindu-se asupra perioadei bucureștene, Augustin Z. N. Pop arată că aceasta lasă urme proeminente în viața marelui poet. Cu toate că atribuțiile lui Eminescu în trupa lui Caragiale și Pascali erau minore, el era apreciat unanim.

Urmează apoi perioada vieneză, cînd Eminescu se înscrie la Facultatea de filozofie, audiînd cursurile profesorului Zimmermann. Se arată interesat într-o serie de alte domenii, cum ar fi : medicina, istoria literaturii, gramatica. Demn de menționat este și angajarea poetului în frămîntările sociale și politice generate de Comuna din Paris din 1871, oglindite nu numai în activitatea lui publicistică, ci și în opera

Mihaela-Carmen CHIRILĂ  
clasa a XII-a E

(Continuare în pag. 970)

VERONICA MICLE :

## „Corespondență“ \*)

Din corespondența Veronicăi Micle se cunoaște îndeosebi dialogul epistolar cu Eminescu, de care s-au ocupat cu incompetență și desuet romantism Nic. N. Baboceanu („Iubire—Durere, M. Eminescu — Veronica Micle, Scrisori : Note, Impresii — Epilog, 1905) și Octav Minar (Cum a iubit Eminescu. Pagini intime. Amintiri scrisori și poezii inedite, București, f.r.). Augustin Z. N. Pop, cercetător pasionat al activității marelui poet, editor și biograf al Veronicăi Micle,

\*) Ediție, prefață și note de Augustin Z. N. Pop, Editura „Dacia“, Cluj-Napoca, 1979.

reunește în acest volum cvasitotalitatea corespondenței poetei. Pentru prima dată sînt editate într-un volum scrisorile Veronicăi Micle către Eugenia Frangolea, Iacob Negruzzi, Mihail Kogălniceanu, Harieta Eminovici, B. P. Hasdeu, Titu Maiorescu, Elisa Conta, A. C. Cuza, Smaranda Gîrbea. Este publicată științific, în spiritul onestității severe a istoriei literare, corespondența cu Eminescu, trucată sau diformată de Nic. V. Baboceanu și Octav Minar. Asupra acesteia vrem să stăruim. Ea constituie secvența cea mai amplă și mai interesantă a volumului (47 de scrisori) mărturisind o pasiune statornică în ciuda unor hiatusuri sentimentale, și-i conferă Veronicăi Micle aura marilor muzee inspiratoare cu care pe drept cuvînt exegetul o amintește. Un roman epistolar, cu dramatice episoade, alternînd cu altele de fierbinte adorație, cu planul unei sperate alianțe civile se desfășoară captivant în această **Corespondență**, încolțind în mintea cititorului dureroasa interogație eminesciană : „Ce s-au

(Urmare din pag. 969)

de maturitate artistică. Un exemplu elocvent în acest sens îl constituie poema „Proletarul“ intrată ulterior în satira „Împărat și proletar“.

De asemenea, în această perioadă, Eminescu o cunoaște pe Veronica Micle și revelează prototipul ingenuității trăind prin ea în acest chip aspirațiile iubirii romantice.

Venind la Iași, Mihail Eminescu participă la ședințele „Junimii“ și ale revistei „Convorbiri literare“, unde intră în universul marilor scriitori și critici literari ai timpului. Aici îl cunoaște pe mentorul spiritual, Titu Maiorescu, mare vizionar și om de vastă cultură, care fără rezervă îl situează pe Eminescu alături de poetul Unirii, Vasile Alecsandri.

Stăpînit de dorința nestăvilită de a cunoaște, de a crea, Mihail Eminescu pleacă la Berlin unde își fundamentează cunoștințele în domeniul filozofiei și al științelor adiacente.

Interiorizat și cu conștiința personalității sale însetate de cultură, poetul frecventează în primul rînd Biblioteca Universității.

Spre sfîrșitul studenției, Eminescu primește o scrisoare de la Titu Maiorescu care îi propunea postul de profesor de filozofie la o facultate din Iași, cu condiția de a-și da doctoratul, scrisoare însoțită de următoarele rînduri : „pesimiștii de

„Pe urmele  
lui  
Eminescu“

## LUI MIHAI EMINESCU

ales din două vieți? O mină de cuvinte / Căror abia le-ar da un preț / Aducerile-aminte", care dau preț unor vieți ilustre din literatura noastră, înfățișate editorial de Augustin Z. N. Pop îndeamnă la serioase reflecții de istorie literară. În primul rând, Veronica Micle probează un suflet mult mai complex decât s-a crezut îndeobște, o conștiință dramatică bintuită de gîndul sinuciderii și greu încercată de angoase și de plictisul vieții mondene din Iașul veacului trecut.

Secvențele epistolare au un timbru variat: o corespondență mondenă cu Eugenia Frangolea, una protocolară cu M. Kogălniceanu, Titu Maiorescu, Iacob Negruzzi, altele de mare interes documentar (scrisorile către Iosif Vulcan, Iuliu Roșca — acestea în întregime inedite, publicate din colecția eminentului editor, A. C. Cuza, Smaranda Girbea). Lui Iuliu Roșca, pretendent la mina poetei și versificator mediocru care o invita insistent pe Veronica Micle la București, poeta i se confiază pate-

*felul dumitale, trebuie, poate, să fie din cînd în cînd deșteptăți din visul concentrat al microscopului lor interior și îndreptat în atenția lor spre legăturile intime ce-i unește cu noile încercări de viață în patria comună".*

*Refuzul catedrei se datorește firii sale singuratic, meditative care opune o barieră de netrecut între el și lumea contemporană lui, pe care o judecă de sus cu dreptate și severitate.*

*Poetul se izolează de oameni, se refugiază în lumea cărților pentru a putea crea. Poezia proiectează cu vigoare și adîncime, imaginea poetului cărturar, a scriitorului învățat, imaginea genului romantic, călăuzit de simțul perfecțiunii clasice a expresiei.*

*Eminescu rămîne pretutindeni în opera sa un meditativ, un cugetător, un filozof, atingînd apogeul creației sale de valoare universală, cu poemul „Luceafărul".*

*Excelent „ghid", Augustin Z. N. Pop urmărește drumul evolutiv al poetului, de la acel farmec trist și neînțeles, din poezia iubirii și a naturii, de la simbolurile vieții în grai popular, uneori familiar, de la simbolurile morții sau ale eternității din poeziile de inspirație folclorică și pînă la marile creații.*

*Eminescu strălucește prin opera lui ca un lăuceaăr în constelația marilor poeți ai literaturii universale.*

tic: „De ce dorești să viu în București? Pentru mine București e de o amintire atît de tristă încît, dacă într-adevăr afaceri serioase nu m-ar chema, cît lumea n-aș pune piciorul în el. Nu lua această mărturisire în nume de rău, însă în București e aceea ființă care-mi poate da și moarte și viață, și pe care cu tot dorul aș avea să o văd mi-i groază, mă tem de mine însumi, e vorba de Eminescu pe care aș vrea să-l uit și nu pot în Iași; ce va fi cînd s-ar întimpla să-l văd nu știu" (p. 220-221). Mărturisire impresionantă a unui sentiment devastator și irepetabil ce aduce în memorie frînturile din „Luceafărul", ce cuprind aspirația spre înalt a Cătălinei. Așa cum sentimentul unicității din Scrisoarea 24 către Eminescu („Eu te iubeam cum rar se iubește pe pămînt și cum pot să-ți afirm, că nu vei mai fi iubit"), aminteste de incandescența iubirii din cunoscuta poezie a lui Pușkin: „Fără cuvinte te-am iubit, fără nădejde / De gelozie, de sfială chinuit / Dea / Domnul să mai fii cîndva iubită / Așa adînc, așa gingaș cum te-am iubit". Lui Negruzzi îi scrie că Eminescu nu primește revista „Convorbiri literare" la Botoșani, rugîndu-l să i se expedieze pentru alinarea „agoniei morale"; lui A. C. Cuza îi mărturisește greutatea sufletească de a vedea pe Eminescu în jalnica sa deprimare, în rînduri ce demonstrează fără putere de tăgadă intuiția genialității marelui poet și compasiunea dureroasă cu suferința marelui dămnat: „Sînt lucruri mai presus de puterile cuiva, vă mărturisesc sincer, nu pot să-l văd lipsit de minte, eu care am cunoscut pe Eminescu în cea mai splendidă epocă a vieții sale intelectuale. Și așa sînt fără nici o lege și fără nici un Dumnezeu, să-mi rămîie cel puțin acela al poeziei care pentru mine s-a fost întrerupt în ființa lui Eminescu" (p. 262). În majoritatea epistolelor Veronicăi Micle, domină prezența marelui poet, adevărind convingător că numele lor sînt legate în postumitate „în aeternum".

Prin editarea acestei **Corespondențe**, Augustin Z.N. Pop nu face numai o restituire, ci și un necesar act de justiție literară, corectînd imaginea deformată a muzei inspiratoare a lui Eminescu, colportată de mulți biografi în lipsa temeiului documentar.

## Revista FÎNTÎNA BLANDUZIEI despre M. Eminescu

Revista „Fintina Blanduziei“, patronată de M. Eminescu, a apărut la București, între 4 decembrie 1888 și 31 decembrie 1889<sup>1)</sup>. Alături de M. Eminescu, au colaborat, printre alții, Gheorghe din Moldova, Al. Hodoș și Nevara Hodoș, Gr. Manolescu, Aristizza Romanescu, dar pe noi ne interesează, mai ales, L. Gh. Nicoleanu, Dionisie Miron, C. Bărcănescu și Ion Popescu, prietenii apropiați ai lui M. Eminescu. De la 9 aprilie 1889, parte dintre colaboratori, printre care frații Hodoș, L. Gh. Nicoleanu, I. Popescu ș.a., se retrag de la revistă și, între 1 octombrie 1889 și 31 decembrie 1889, pun bazele unei noi serii. Dacă la prima serie numele lui M. Eminescu era trecut printre al celorlalți colaboratori, la seria a doua, în stînga titlului, se află numele autograf în facsimil al lui M. Eminescu, pe care direcția îl păstra de la o convocare a fondatorilor vechii serii. Motoul din dreapta titlului este distihul „Unde vei găsi cuvîntul / Ce exprimă adevărul?“, din strofa a șasea a **Criticilor mei**.

Deși revista este doar o încercare, așa cum o califică N. Iorga<sup>2)</sup>, merită discutată pentru colaborarea lui M. Eminescu, după întoarcerea sa de la băile de la Hall<sup>3)</sup>. Ambele serii ale revistei dau amănunte privind personalitatea poetului, insistă asupra originalității creației eminesciene, prețuită pentru farmecul limbii, pentru cugetarea sa profundă.

Numărul 28 al seriei întii subliniază vasta cultură a lui M. Eminescu, cunoscător al limbilor germană, franceză, latină, a celui care înțelegea slava, italiana, turca, albaneza și pregătea o gramatică a limbii sanscrite. Pe lângă cunoștințe temeinice din domeniul artelor, după mărturiile prietenilor săi C. Bărcănescu și Ion Popescu, M. Eminescu era un bun cunoscător al folclorului și un bun interpret al cîntecelor populare. Numărul 24, îndoitat elogiază gândirea sa adîncă, vastitatea cunoștințelor filologice, istorice, filozofice, geniul său poetic. Articolul **Inmormîntarea**<sup>4)</sup> relatează moartea poetului, înconjurat de volumul de Poezii și de revistele **Convorbiri literare** și **Fintina Blanduziei**, la biserica Sf. Gheorghe, cu enumerarea celor mai de seamă participanți, printre care M. Kogălniceanu, T. Maiorescu, A. T. Laurian, cu cele trei discursuri ținute pînă la cimitir. În cuvîntul său, A. T. Laurian releva valoarea de poet național a lui Eminescu, vigoarea condeiului său de ziarist și importanța universului său artistic. Alături de studentul Kalmusky, care a citat mult din poezia eminesciană, a luat cuvîntul doctorul Neagoe, fost coleg de școală și prieten al defunctului.

M. Eminescu este prezent în paginile primei serii a revistei cu unele din poeziile sale: numărul 24 publică elegia **Mai am un singur dor**, după prima ediție a lui T. Maiorescu, din decembrie 1883 în numărul 28, sub titlul **Poezie inedită de Eminescu**, apar patru strofe din poezia **Stelele-n cer**, publicate pentru prima dată în **Fintina Blanduziei**. Este vorba de strofele 1, 4, 6, 7 din postuma alcătuită din nouă strofe. M. Eminescu se numără și printre culegătorii de folclor: numărul 6 al revistei conține poezii populare inedite din colecția sa. Poezii contemporani, printre care și Al. Vlașuță (**Poetului Eminescu**), aduc omagii versificate memoriei genialului dispărut.

Seria a doua a revistei **Fintina Blanduziei** se deschide tot sub semnul

1. Dinuța Marin, *Revista Fintina Blanduziei* (prezentare), în *Studia bibliologica*, vol. III, București, 1969, p. 117-167.
2. N. Iorga, *Istoria presei românești de la primele începuturi pînă la 1918*, București, 1920, p. 160.
3. G. Călinescu, *Istoria literaturii române*, București, 1941, p. 388.
4. *Inmormîntarea*, în *Fintina Blanduziei*, nr. 24 (I), 25. VI. 1889, p. 1-3.

## LUI MIHAI EMINESCU

prețuirii lui Eminescu, numit în primul număr „cel mai mare poet al românilor”, „cel mai generos om”, unul dintre „regeneratorii” de seamă ai limbii și poeziei noastre.

În numărul 2 este prezentă, în autograf, poezia **Și dacă ramuri...**, alcătuită din trei strofe și cuprinzând în titlu un cuvânt în plus față de ediția Maiorescu; de altfel, este vorba de o variantă a cunoscutei poezii eminesciene, apărută inițial în **Familia** din 1883. Numărul 10 al revistei publică mai puțin de jumătate din **Scrisoarea V** sub titlul **Dalila (fragment)** și, în întregime, pastelul **Sara pe deal**. Același număr reproșă editorilor lui Eminescu, Socec și Maiorescu, faptul că nu se strîngeau toate însemnările lăsate de poet.

Cele două serii ale revistei **Fintina Blanduziei**, asemănătoare prin întreaga sferă tematică, își dispută protecție lui M. Eminescu. Exceptind perioada inegală de apariție (seria întâi apare timp de un an, în 47 de numere, iar seria a doua timp de trei luni, în 13 numere), care le diferențiază cantitativ, valoric, ambele serii stau pe același plan și interesează mai ales ca document istoric din penultimul deceniu al secolului trecut. Nu este negliabilă nici prezența numelui lui M. Eminescu în paginile revistei.

asist. dr. Dinuța MARIN,  
Universitatea București



Cimitirul Bellu. Mormintul lui M. Eminescu

Publicăm câteva poezii prezentate în tabăra de creație, organizată la Ciric — Iași, în august 1973.

## Apartenență

Camelia-Liliana LOBONȚ,  
Liceul de filologie-istorie  
Timișoara

O lume de stilpi cu motive solare  
Despică-n abisuri un unghi de cocori  
Și morile caută-n riu alte mori  
Să-și creadă prin ele rotirea mai mare.

Retine de orgă celestă culeg  
Pe scutul albastru al gândului meu  
Căci veghea e lungă. Poienile greu  
Păstrează în frunte popasul întreg.

Sînt rupte la marginea rîpelor cîmpuri  
Din goana nebună. Maramele verzi  
Imploră zăbavele lor să le crezi  
Motive solare pe lemnul din trupuri.

Pretutindeni ai sădit o sămînță de dragoste  
și sub faldurile macilor tăi  
cu seva pămîntului am crescut.  
Apoi, sub privirea ta fierbinte,  
nodul tăcerii s-a desfăcut  
și ploaia de gânduri  
a lunecat spre ramuri...  
Prin timp, iarba a crescut în somnul mioarei  
și-odată cu cireșii din livezi,  
dintr-un mugur de fluier  
s-a înălțat vibrînd  
balada unui pămînt de eroi...  
La izvoarele ei mi-am adunat gândurile  
și mi-am simțit sufletul — român.

## Renaștere

Livia INCEU,  
Liceul industrial din  
Bocșa — Maramureș

## De-aș întoarce...

Dan BODNAR,  
Liceul „Ștefan cel Mare“  
Suceava

De-aș întoarce din albie rîul  
peștii s-ar scurge în forme abrupte  
cum ai șterge în ritm vegetal  
o frunză cu nervuri întreprupte.

De-aș întoarce copacul din toamnă  
iarna mi-ar săruta mîna fierbinte  
cum săruți cu sîială o mare  
ce buza ta vie n-o simte.

De-aș întoarce adîncul din mine  
pe-o parte, așa cum ai pune  
un deget pe-o nouă mireasă  
aș naște o îlcare de spume.

De-aș întoarce fără vreo teamă  
chiar fuga luminii prin vînt  
m-aș face un bulgăr de sete  
și-un strop de țărînă visînd...

## DEZARMAREA—imperativ fundamental al edificării noii ordini internaționale \*)

Pornind de la interesele poporului român, ale păcii și progresului în întreaga lume, țara noastră consideră că cea mai înaltă răspundere și îndatorire a guvernelor, a statelor, a oamenilor politici de pretutindeni este oprirea cursei înarmărilor, trecerea la realizarea unor pași fermi, efectivi pe calea dezarmării și cu prioritate a dezarmării nucleare. Reafirmând cu claritate și vigoare poziția partidului și statului nostru în această problemă cardinală a umanității, președintele Nicolae Ceaușescu arăta: „România se pronunță în modul cel mai ferm pentru unirea eforturilor popoarelor, ale tuturor forțelor democratice ale întregii opinii publice mondiale, în vederea înlăturării dezarmării. Este necesar să se treacă de la discuții generale la măsuri concrete, practice, pornind de la răspunderea pe care o are fiecare stat și, în primul rând, statele mari, posesoare de armament nuclear, față de însăși existența civilizației umane.“<sup>1)</sup>

Pe baza celui mai profund umanism, a dragostei și încrederii față de om, în puterea și voința lui, România a considerat și consideră că una din principalele pirghii de înlăturare a procesului de reducere a diferențelor existente, din punct de vedere economic, dintre țările dezvoltate și cele subdezvoltate sau în curs de dezvoltare, este și trebuie să fie dezarmarea. Aceasta implică nu numai o trecere de la o economie de război la o economie de pace, ci de la o mentalitate războinică la una de pace.

Astfel, România își face auzită propria concepție cu privire la modalitățile de înlăturare a dezarmării, la lucrările tuturor forurilor internaționale avizate în acest domeniu. În toată complexitatea și diversitatea sa, această concepție se întinde și în chemarea adresată tuturor statelor europene de către Consfătuirea Comitetului politic consultativ al statelor participante la Tratatul de la Varșovia care cuprinde:

1. — adevierea fermă la politica de pace, de destindere, renunțarea la forță;
2. — să se acționeze pentru organizarea unor tratative între cele cinci puteri nucleare — U.R.S.S., S.U.A., Anglia, Franța, China — în scopul eliminării din arsenalele statelor a armelor nucleare;
3. — țările care dispun de cel mai însemnat potențial militar și economic să se înțeleagă neîntirziat asupra reducerii bugetelor lor militare;
4. — să se intensifice eforturile pentru încheierea grabnică a negocierilor privind limitarea și încetarea cursei înarmărilor;
5. — să se promoveze cauza dezangajării militare în Europa;
6. — să se lichideze ultimele rămășițe ale colonialismului, neocolonialismului, care constituie principala sursă a subdezvoltării;
7. — să se acționeze pentru restructurarea relațiilor internaționale pe o bază echitabilă și democratică, pentru afirmarea noului ordini internaționale.<sup>2)</sup>

Destinderea politică, pentru a fi trainică și consistentă nu poate fi realizată decît concomitent cu destinderea militară.

O deosebită gravitate pentru omenire o constituie amploarea pe care a luat-o cursa înarmărilor nucleare. Se poate aprecia astfel că, în momentul de față, omenirea a ajuns la un stadiu de adevărată suprasaturare cu armament nuclear. Este edificator faptul că, după cum s-a calculat, stocurile de arme nucleare existente sînt atît de mari încît ar ajunge pentru a se lansa zilnic timp de 150 de ani cîte o armă nucleară cu o forță distructivă mai mare decît întreaga cantitate de explozibil folosit în cursul celui de-al doilea război mondial.

La agravarea crizelor economice cu care este confruntată astăzi omenirea „contribuie într-o măsură însemnată, continuarea și accentuarea cursei înarmărilor, pentru care se cheltuiesc în acest an — 1976 — aproape 400 000 000 000 de dolari“.<sup>3)</sup>

# DEZARMAREA—imperativ fundamental al edificării noii ordini internaționale

(Urmare din pag. 975)

Într-adevăr, sumele alocate în scopuri militare au cunoscut în toate timpurile o creștere vertiginoasă, lucru reflectat, dealtfel, și de tabelul următor:

Evoluția cheltuielilor militare în secolul al XX-lea (în miliarde de dolari la prețurile constante din 1970)<sup>1)</sup>:

Anul	Nivelul cheltuielilor		Anul	Nivelul cheltuielilor	
	Miliarde de dolari			Miliarde de dolari	
1908	9,0		1950	73,5	
1913	14,5		1951	107,0	
1925	19,3		1953	140,9	
1929	21,7		1963	164,1	
1935	32,6		1966	178,6	
1938	61,6		1970	209,0	
1948	64,7		1975	213,8	

Cursa înarmărilor are o influență negativă asupra rezolvării uneia din cele mai dramatice probleme ale contemporaneității — subdezvoltarea.

În primul rînd, marile fonduri alocate producerii și cumpărării de arme reduc an de an sumele acordate realizării unor obiective economice, sociale, culturale care să micșoreze decalajul între țările sărace și cele bogate; în al doilea rînd, și țările slab dezvoltate sau în curs de dezvoltare sînt nevoite să-și asigure o capacitate de apărare în măsură să le ferească sau să le apere în fața unor atacuri din partea unor state imperialiste sau a altor țări, care, din diferite considerente, vor să rezolve pe calea armelor diferențele ce apar în relațiile internaționale.

În fiecare oră, omenirea irosește în scopuri militare (calculat la nivelul bugetului militar global din 1975) 34 250 000 de dolari, sumă echivalentă cu valoarea a 165 000 de tone de griu, 12 000 de tone de carne sau 195 mii de tone de porumb. Împotriva dezarmării se ridică marile monopoluri care-și sporesc considerabil profiturile din comenzile de armament, ale căror costuri sînt tot mai impresionante. Totodată, se întîlnesc și justificări teoretice în legătură cu „necesitatea” înarmărilor ca o „supapă de siguranță”, ca un mijloc de absorbție a surplusurilor țărilor suprad dezvoltate. Riscurile unor asemenea teorii despre utilitatea înarmărilor sînt agravate de actuala criză de accentuare a șomajului în țările capitaliste. Acceptînd asemenea poziții, statele occidentale ar găsi o justificare în amplificarea epuizantei curse a înarmărilor. În fapt, „surplusul” economiilor industrializate poate fi folosit mult mai rațional, atît în interiorul țărilor respective, unde există încă numeroși oameni care trăiesc sub limita necesarului, cît și în țările în curs de dezvoltare, care au mari necesități de ajutoare, credite, utilaje etc., pe care țările industrializate le-ar putea furniza.

Deci, nu războiul sau pregătirea lui constituie o alternativă la risipa societății de consum și la criză, ci utilizarea rațională, în interesul popoarelor, a resurselor naturale și umane de care dispune omenirea.

**Tudorel TOADER,**  
clasa a XII-a E

<sup>\*)</sup> Vezi „Revista noastră”, nr. 58-59-60/1979, pag. 916.

1) „Către o nouă ordine internațională” — Editura Politică, București, 1976, pag. 126.

2) „Scinteia”, 24 noiembrie 1978.

3) „Concepția președintelui Nicolae Ceaușescu despre noua ordine economică internațională”, Editura politică, București, 1976, pag. 65.

4) „Revista economică”, nr. 45, din 1977.



**DINTRE SUTE DE CATARGE****Eminescu**

*Ai fost cîndva luceafăr și cînt de izbăviri,  
 Azi ești pămîntul sacru cu flori și trandafiri.  
 Te plîng acum stejarii și-și lasă umbra grea  
 Cînd în amurg pășește, înceată, umbra ta.  
 Izvoarele din codri din lacrimi s-au născut ;  
 Atît te-a plîns norodul ce-a fost și te-a știut.  
 Acum tălăngi la munte se pierd în depărtări,  
 Răsar în nopți luceferi cu ochi pătrunzători.  
 Plînge pămîntu-n tihnă pe creștetul tău nins  
 Căci lumea are încă și dragoste, și vis,  
 Și printre lacrimi cere, te roagă să revii,  
 Tu, ce-ai fost luceafăr, și cînt, și poezii.*

Un nume :

**CEZARA GROPER**

clasa a IX-a H

**Amurg**

*Sub gene se mai stinge o văpaie  
 De răsărit încoronat de lună  
 O ultimă ninsoare ne mai taie :  
 Sintem și noapte, și văpăi de  
 spumă  
 Căluți de jar sub pleoapa  
 adormită  
 Ne mai străbat pe-ntinsa carne  
 vie,  
 Și-un mușchi ne dă senzația  
 jignită  
 De relaxare-n simplă feerie.  
 Cetate bizantină fără turle,  
 Turnată-n arabescuri de lumină;  
 Sub năvălirea stelelor nebune  
 O zi a mai trecut, și n-avea  
 vină.*

**Liceului  
„Unirea”**

*Tăcut, sub gene plumburii,  
 De zidu-ți mina îmi lipesc,  
 Și trist, sub falduri argintii  
 Te văd arzînd, și-ncet zîmbesc.*

*Rămas prin anii mei decor  
 Nu te-am uitat și mai privesc  
 Cu-aceiași ochi de cînt și dor,  
 Spre ușa ta, și-ncet zîmbesc.*

*Duios, răzbunătorul timp  
 Te-a alungat în amintiri,  
 Dar tot ce azi mai vreau să simt  
 E zidul tău, cu trandafiri.*

**Treceri  
prin  
timp**

*Sînt grote fără margini durate înapoi,  
 Din plînsul greu al vieții sînt lacrimi și noroi ;  
 Pustiu cu apă multă, cu morți la căpătii,  
 Căci viața-i o poruncă cînd toți am fost întii :  
 Și suiește, și inimi, și cînt înălțător,  
 Stejari, și flori, și pietre, cu patimi și cu dor.  
 Aici rămîn prin vreme cei ce au fost demult,  
 Rămîn cu mărturie c-au fost și au trecut.  
 Nu azvîrliți lumină pentru pereții goi.  
 Lăsați străbunii-n tihnă să sape pentru noi  
 Acest pustiu al vieții, cu ape și cu punți ;  
 Păstrați-vă credința în oameni și în munți !*

## BLOC NOTES

## ZILE DE VACANȚĂ LA...

## ...Mircești...

5 aprilie 1979. După două amănări, excursia planificată în... miezul iernii începe în ultima zi de cursuri din trimestrul al II-lea.

Ploile s-cu întrerupt brusc, soarele strălucește puternic, întreaga natură s-a trezit la viață.

Trecem pragul casei bardului de la Mircești, la cinci ani după o altă vi-

din revistele vremii, ediția princeps a „Pastelurilor”, o lampă cu picior, un coup-papier. Biblioteca adăpostește cărți rare (scrieri românești, opere ale romanticilor francezi, culegeri de iolclor etc.), iar în vitrină sînt expuse decorații. Într-un colț, se mai păstrează un divan turcesc, dăruit de Ion Ghica. În sufragerie, în afara unei mese mari înconjurată de numeroase scaune, privirea ne este atrasă de cutărul de voiaj, cu care Alecsandri a străbătut Europa.

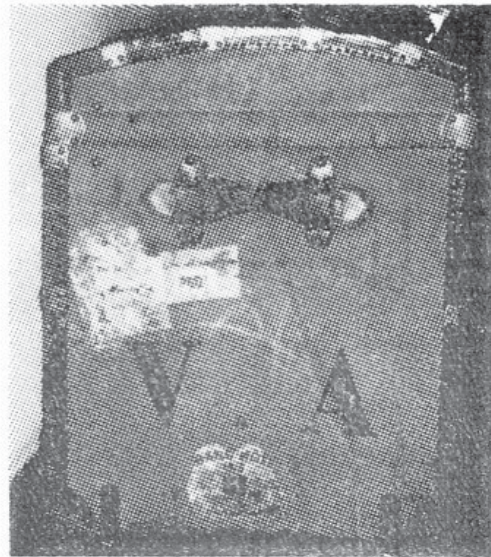
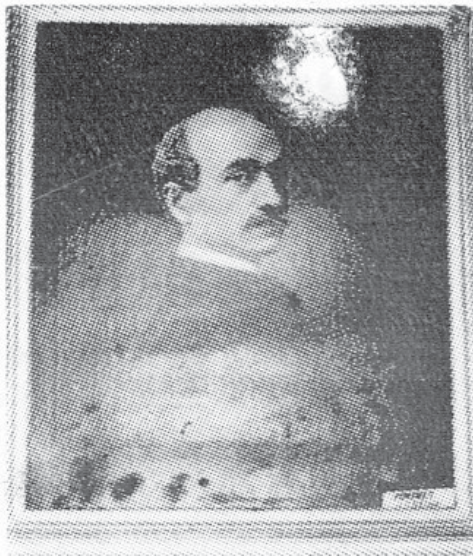

zită făcută de redactorii de-atunci ai „Revistei noastre”, amănunt care nu scapă muzeografului. Clădirea este așa cum o știm din manualele școlare. Numai că aici te simți în atmosfera „Pastelurilor”, aștepti să apară, din moment în moment, poetul rătăcit printre copacii seculari.

În salonul de la intrare, se află singurul tablou pentru care a pozat și cîteva fotografii de familie: chipul mamei poetului, al tatălui cu cei doi iii — Vasile și Iancu.

Intrăm cu sîială în cabinetul de lucru. Pe birou sînt așezate exemplare

În mausoleul din curte al poetului se mai păstrează coroanele depuse de soția sa. Și de-atunci au trecut aproape 90 de ani...

## ...Iași...

În fosta capitală a Moldovei, mergem mai întîi la un spectacol dat de Teatrul Național „Vasile Alecsandri”, cu piesa „Cuibul”, de Tudor Popescu. O adevărată comedie...



Biroul lui G. Ibrăileanu

A doua zi, ne așteaptă unul din marile lăcașuri ale culturii noastre, sediul „Junimii”, casa în care s-au plămădit operele fundamentale ale literaturii române.

Supraveghetoarea se apropie de noi și cu respect ne atrage atenția că nu avem voie să fotografiem.

— Reprezentăm Liceul „Unirea” din Focșani și „Revista noastră” — precizează coordonatorul.

— Aaaa ! Păi, atunci se schimbă lucrurile. Și prezentarea va fi alta, declară cu entuziasm tovarășa profe-

scară Agurița VICOVEANU, muzeografa. Puteți fotografia orice. Primim cu regularitate revista dv. și vă felicităm pentru valoarea ei !

Ascultăm, fascinați de frumusețea expunerii, istoricul societății „Junimea”, evocarea chipurilor celebre care au trecut prin casa lui Vasile Pogor : Titu Maiorescu, Mihai Eminescu, Ion Creangă, I.L. Caragiale, Iacob Negruzzi ș.a.

Muzeul este organizat științific. Ne

(Continuare în pag. 980)



Masa „umbrelor“

## ...Iași...

(Urmare din pag. 979)

Întîlnim aici cu pionierii literelor române ; îl regăsim pe Costache Negruzzi care „șterge colbul de pe cronicile bătrîne”, pe Alecu Russo, autorul minunatului poem în proză „Cîntarea României” ; într-un loc citim cunoscuta declarație a lui M. Kogălniceanu, fondatorul „Daciei literare” : „Domnilor, sîntem independenți, sîntem o națiune de-sine-stătătoare!” O încăpere este rezervată autorului „Chiriței în provincie”. Obiectele și documentele aliate aici completează imaginea de la Mircești.

În camera dedicată lui Eminescu, sînt expuse exemplare din ediția Maioreșcu, „Almanahul Societății academice social-literare «România jună»” (Viena, aprilie 1883) (în paginile cărui a apărut „Luceafărul”), ceasul, inelul, masca poetului.

Cu aceeași venerație pătrundem și în salonul „Junimii”, retorta slovelor noastre de aur. Fiecare zid, fiecare cameră, fiecare treaptă mai păstrează o șoptă, o urmă de pași din alte vremuri... Ne întrebăm : iară ea, iară această grupare, care ar fi fost starea literaturii române ?

„Masa umbrelor” și secția literaturii contemporane ne oferă alte clipe de desîntărire intelectuală.

## ...bojdeuca lui Creangă...

...Ne simțim ca acasă la noi. Îl cunoaștem înainte de-a învăța să ținem condeiul în mîna. Lumea de basm a „copilăriei copilului universal” s-a iăurit aici, în aceste două camere despărțite de o tindă și completate de un cerdac, unde, în zilele călduroase, se retrăgea povestitorul. În încăperea din dreapta, sînt expuse documente, dovezi ale unei existențe modeste, dar unice în ielul ei : Creangă, eșev la Fălticeni, la seminarul de la Socola, la Școala normală „Vasile Lupu” din Iași, condusă de Titu Maioreșcu ;

Creangă diacon, învățător, membru al societății „Junimea”, colaborator al „Convorbirilor literare”, scriitor.

În camera din stînga, este un cupator aidoma cu cel din casa părintească. Un pat acoperit cu scoarțe lucrate în Humulești, o masă pe care se află o pereche de ochelari, un toc, o călimară, spre fereastră — un dulap, iar la mijloc — cîteva scaune alcătuiesc un interior care are o dublă importanță : aici, au trăit cel mai mare povestitor al românilor — Ion Creangă, și, o vreme, — cel mai mare poet al nostru — M. Eminescu.



## ...în lumea florilor

Din lumea cărților, cîteva clipe în lumea florilor și a altor plante adunate de pe toate meridianele pămîntului la Grădina botanică din Iași.

Peste verdele crud al frunzelor, se suprapun culorile diafane (roșu, oran, galben, violet, alb etc.) ale petalelor. Poposim îndelung în iața curiozită-

## BLOC NOTES

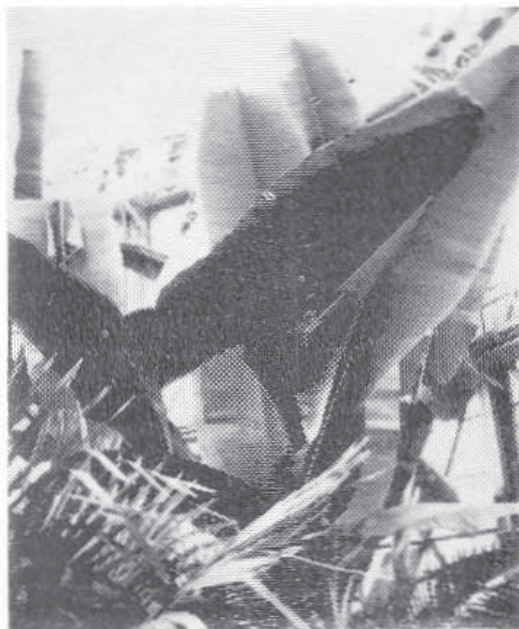

ților naturii, printre care se numără plantele carnivore ce-și ascund cu viclenie substanțele otrăvitoare, orchidele atât de fragile, arborele de calea, bananierul etc.

Varietatea aceasta este asigurată datorită legăturilor stabilite cu peste 120 de grădini botanice și institute agronomice din lume.

- Lăcrămioara VASUIANU,           clasa a IX-a A ;  
Luigino VARVARA,                clasa a XII-a E ;  
Valentina DIMA,                   clasa a IX-a A ;  
Iulia OANCEA,  
Carmen UNTARU,  
Carmen MOGOȘ,                    clasa a XI-a A ;

Foto : prof. Petrache DIMA

## ...Tîrgoviște

Vechea cetate de scaun a Țării Românești a găzduit, tot în vacanța de primăvară, jaza republicană a Concursului de literatură „Mihai Eminescu”.

Din tot ceea ce am văzut aici, m-a impresionat Muzeul scriitorilor tîrgovișteni, amenajat în casa despre care

fostul ei proprietar, cunoscutul prozator I. AL. Brătescu-Voinești, spunea că „e un roman de toată înfrumusețea”.

Inceputurile literaturii sînt pline de farmecul amintirilor ce pleacă lujerul delicat al gândurilor, destrămîndu-le pînza ușoară a mantiei lungi care îmbracă chipul palid al scriitorilor ca într-o scîlpire de nu-mă-uita.

Mă gîndesc la înaintașii noștri, ca la un apus sau răsărit de soare. Le înțeleg sentimentele, darul și mai ales dragostea pentru literatură.

În paharul albastrui al ochilor îmi apare figura lui înăchită Văcărescu, iar în urechi îmi răsună celebrele-i versuri :

„Uimeșilor mei Văcărești !  
Las vouă moștenire :  
Cresterea limbii românești  
Și-a Patriei cinstire !”

Aceste stihuri capătă valențele unui imperativ venit din adîncurile culturii noastre, ale biruinței scrisului în limba română.

Un loc important ocupă și ceilalți Văcărești și în special Iancu, fost ispravnic de Dîmbovița ; Ion Heliade Rădulescu, care, deși nu a trăit prea mult la Tîrgoviște, s-a străduit, alături de Vasile Cîrlova și Grigore Alexandrescu, să lăcă din acest oraș simbolul înălțării și gloriei românești.

Vasilica TASLĂU,

clasa a IX-a A

(Liceul sanitar din Focșani)

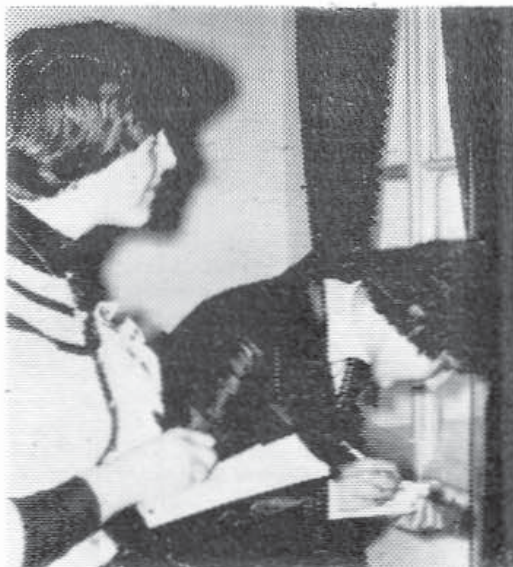

Lăcrămioara VASUIANU și Lidia PUMITRIU, clasa a IX-a, în ipostază de reportere...

# Pe drumurile literare ale țării (III)

## HORDOU

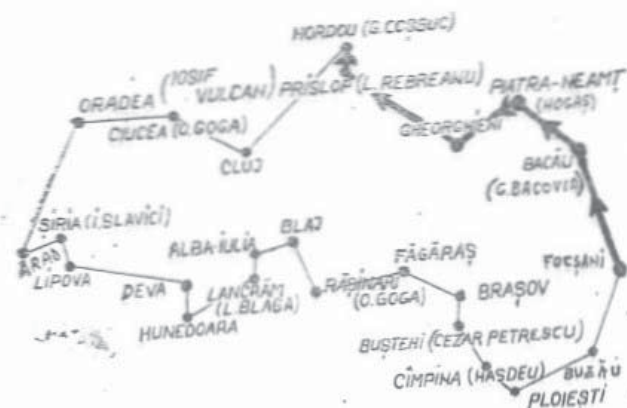

9 august 1978. Lăsăm în urmă Prislupul, Năsăudul și ne îndreptăm, la fel de emoționați, spre altă „împărăție” a literelor române: HORDOUL „baladelor și idilelor” și al „Firelor de tort”, care ne-au fermecat copilăria.

Murmurăm la întâmplare :

„Nu e soare, dar e bine,  
Și pe riu e numai fum,  
Vintu-i liniștit acum,  
Dar năvalnic vuiet vine

De pe drum”.

Oare Sălăușa, pe lângă care șerpulește șoseaua, să fie rîul din poezia lui Coșbuc ?

Motorul microbuzului bizăie continuu, însă noi „auzim” zgomotul rădvanelor din „Nunta Zamfirei”... Ne uităm după vestiții petrecăreți doar cu ochii minții... Pe uliți, lume grăbită, îmbrăcată peșterii. Costumele naționale sînt pe cale de dispariție. Ici-colo, mai vezi cîte o bătrînă purtînd ie și lotă, dar în picioare — pantofi...

Vizitarea casei părintești a „poetului țărănimii” începe sub semnul interdicției totale de a fotografia. Ingrîștoarea, ailată aici și pe post de cerber, e cu ochii-n patru :

— No, c-am primit porunca de la județ să nu lăsăm pe nimeni să pozeze...

Încercăm să-i explicăm rostul călătoriei noastre. Ea nu pricepe și nici nu vrea să priceapă.

— Unde-i ghidul ?

— În pauză de masă...

Cum pînă seara trebuie să ajungem și la Cluj, n-avem timp să-l așteptăm.

Fală-n față, cerberul și fotoreporterul. Ultimul profită de neatenția și neștiința „adversarului” și trage cîteva cadre.

Un reportaj fără ilustrații e lipsit de viață.

În condițiile acestei stări de „beligeranță”, intrăm într-un univers imaginal ani și ani.

În săliță, ca și în celelalte încăperi, mobilă de



Bustul lui G. Coșbuc din fața liceului din Năsăud



Casa natală din Hordou

## REPORTAJ



culoare închisă. Patina vremii... Echilibrul cromatic este însă asigurat de iarlurii și ștergere cu motive ardelennești.

În camera dinspre drum, între altele se află leagănul în care a găngurit și viitorul mare poet. Alături, o măsuță joasă, înconjurată de patru scăunele, iar în colț, un dulap din lemn sculptat.

Într-o încăpere mai mare, exemplare din opera scriitorului (multe în ediții princeps), din traduceri făcute de el, din lucrările dedicate lui, o sumedenie de imagini, unele înrămate, altele publicate în presa vremii și de mai târziu, ne ajută să-i privim mai profund viața și să-i înțelegem mai bine contribuția adusă la dezvoltarea literaturii noastre.

De necrezut, dar în ultima cameră se mai păstrează lucruri care au aparținut școlarului George Coșbuc : ghiozdanul, penarul, șapca ș.a.

În fața acestor obiecte evocatoare, ne vin în minte fragmente din amintirile lui :

„Cînd trăiam acasă, la Năsăud, eu eram un fel de «artă poetică» ambulantă a satului. Învățam pe ilăcăi strigăturile ocazionale pe care să le chiuie la horă, învățam pe fete doine, să le cînte la șezătoare. Improvizam pe atunci ioarte lesne versuri populare. Frate-meu, care nu învățase și era în rînd cu ilăcăii satului, era mijlocitorul”.

„...doisprezece din cei patrusprezece cîți urmam clasa a VIII-a din Năsăud erau băieți de țărani care purtau căciuli și ițari. Vacanțele ni le petreceam prin păduri și prin munți, căci numai la școală eram «domnișori», iar acasă eram «ciobani»”.

În acest con de lumină, intră și mărturia unui fost coleg de-al său :

„Seara cînd se culca, pe scaun lîngă pat își pune o luminare, chibrite, un creion și bucăți de hîrtie, se acoperea pe cap, fie vară, fie iarnă, închidea ochii, medita, gîndea. Cînd prindea cîte o idee bună, aprindea lumina și o scria pe o bucată de hîrtie. Aceasta o făcea de zece ori pe noapte. Dimineața revizua toate hîrțile scrise ; pe care găsea idei bune, potrivite, le păstra, celelalte le rupea ; astfel muncea Coșbuc, ca elev, la plăsmuirile sale”.

Într-o vitrină, observăm pălăria și cravata poetului și gîndul ne duce la ultimii lui ani de viață umbriți de moartea năprasnică (într-un accident de mașină) a unicului său iu, Alexandru.

Miine, ne așteaptă... GOGA, la Ciucea.

Gabriela MOISE, absolventă ;  
Clement SATALA, absolvent ;  
Ovidiu GROPER, clasa a X-a A ;  
Dan LAVRIC, clasa a X-a A ;  
Daniela PUPĂZĂ, clasa a X-a A ;  
Valentina DIMA, clasa a IX-a A ;  
Gina MANOLACHE, clasa a X-a A ;  
(Liceul sanitar din Focșani)

Foto : Tiberiu DIMA, absolvent

## ISTORIE LITERARĂ

# De vorbă cu OCTAVIAN GOGA



Reproducem dedicația: „Domnului Virgil Molin — cu mulțumiri pentru luminoasa îndrumare a graficii românești, Octavian Goga, 1932”. (Comunicată de N. Scurtu)

Era frig. Ger. Luna ianuarie își atîrnase de jgheburile caselor ghirlandele sale de gheață. Oamenii, cei avuți, umblau îmbrăcați în blăni luxoase și călduroase, iar cei săraci, care erau mai mulți, în paltoane sărăcăcioase.

Am părăsit Capșa cu intenția de a merge să stau de vorbă cu poetul Octavian Goga. Știam că nu va fi ușor, dar tinerețea mea cutezătoare m-a împins la drum. De-abia după ce am intrat pe poarta Casei cu Lei, palatul Cantacuzino de pe calea Victoriei, mi-am dat seama de îndrăzneala mea.

Călcam aci pentru a doua oară și inima îmi bătea cu putere. Nu eram îmbrăcat nici pentru o audiență, nici nu aveam un nume atît de sonor, ca să mă poată ști chiar portarul.

După citeva întrebări însă și o lipsă de atenție a cerberului de la intrare, din citeva salturi, iată-mă în fața cabinetului poetului.

— Ce cauți aici, domnule? m-a întrebat, speriat probabil, cine știe ce șef de cabinet.

— Vreau să vorbesc cu poetul Octavian Goga, i-am răspuns.

Omul s-a uitat la mine încruntat, a ezitat o clipă, apoi a intrat într-o cameră alăturată, de unde a revenit în urma scriitorului Alexandru Hodoș, care, cînd m-a văzut, s-a îndreptat zîmbind spre mine.

— Ce vrei, domnule? Parcă ne cunoaștem!

— Eu vă cunosc bine, i-am spus, dar dumneavoastră, sigur, m-ați uitat!

— Ahaaa... îmi aduc aminte... cel cu volumul de poezii!

— Da, și vreau să merg din nou la domnul Goga. Da astă dată vreau să-i iau un interviu.

— Păi crezi că are timp de așa ceva?

— Vă rog să mă lăsați, am insistat.

— Stai, a schițat apoi un gest și după ce a intrat în cabinetul pe care-l cunoașteam, a ieșit arătîndu-mi ușa întredeschisă.

La capătul biroului se vedea Octavian Goga, cu ochii aplecați pe niște hîrtii.

— Intră, intră, m-a îndemnat. Ce este? Mi-a spus Hodoș ceva despre un interviu. Pentru cine?

— Propriu-zis, este mai mult un fel de a vă afla gîndurile. Nu este pentru nici un ziar. Este numai pentru mine și poate pentru viitor!

Goga m-a privit întrebător.

— Pentru vreo carte? m-a iscodit după aceea. Și ce vrei să mă întreb?

— Multe, maestre, mai ales că vreau să vorbesc mai mult cu poetul!

— Bine, atunci șezi, m-a invitat și m-am așezat pe colțul unui scaun, în timp ce am început să caut prin buzunare după cele citeva coale de hîrtie pe care le pregătisem dinainte.



## ISTORIE LITERARĂ

— Ar fi mai bine să vorbim și după aceea dumneata să-ți întregești interviul. Nici eu nu am timp prea mult!

— Să știți că scriu foarte repede, i-am răspuns.

După cîteva chemări telefonice, la care poetul a răspuns mai mult în fugă, am reușit să-i pun prima întrebare.

— Maestre, vom intra și noi în război?

— Parcă spuneai că vom vorbi numai despre artă, mi-a ripostat.

— Da, am înginat, dar arta are nevoie de liniște și cînd vorbesc armele, muzele sînt silite să tacă!

— Ca să-ți răspund la întrebare, a zîmbit îngăduitor poetul, voi spune că va fi. Nu știu dacă miine sau poimîine însă toate popoarele sînt împinse spre cel de-al doilea cataclism mondial.

— În special Germania, am îndrăznit.

— Și unii și alții, a răspuns Goga, ferindu-și parcă privirea de a mea.

— Hitlerismul mai mult, am șoptit, fiindu-mi apoi teamă de ce spuseseam.

Ochii poetului m-au privit o clipă cercetători, după care s-au închis și s-au deschis repede, oboșiți, uitîndu-se la mine parcă tare de departe, parcă din niște adîncuri necunoscute mie.

— Ce înțelegi dumneata prin ceea ce ai spus?

— O conducere sălbatecă, maestre, am răspuns apăsător, ceva ce răpește liniștea, rupe hotare, pune oameni pe drumuri, aduce chinuri, suferinți, moarte!...

De unde credeam că poetul mă va apostrofa aspru, a concis:

— Da, aceasta este în esență războiul, indiferent cine îl iscă. Ai dreptate: lacrimi, schingiuri, moarte!...

— Dar nu se va mai putea termina odată cu războiul? Nu putem trăi în pace, în liniște? am îndrăznit din nou, incurajat oarecum de răspunsurile poetului.

— În teorie, da, dar războaiele vor fi cît va fi lumea. Dumneata nu vezi, este război între doi bieți poeți, între doi vecini pe care îi despart doar gardurile, dar între popoare... Toate sînt în funcție de economie. Sînt popoare care nu au ce minca pentru că nu le ajunge pămîntul pe care-l au cum sînt altele ce își permit să lase pămîntul în paragină, fiindcă au prea mult. Depinde în ce punct de judecată te așezi. Un lucru este cert. Războiul este cea mai mare calamitate a lumii noastre. De la inundații mai scapi ceva, de la foc de asemenea, dar de la război nimic.

— Dumneavoastră ați scris o poezie patriotică, aș putea spune o poezie patriotică socială. Cum se impacă poezia aceasta cu vederile dumneavoastră politice? Din ce a izvorît poezia aceasta mare și din ce atitudine politică?

— Sînt întrebări care ar necesita mult timp de discuții și eu, iarăși, stărui, că nu am timp. Poezia mea patriotică a fost o necesitate și a fost izvorîtă din dragostea de țară și din suferințele îndurate de ai mei și de mine sub stăpîniri străine, nedrepte, sălbatice. Politica mea este un reflex al acestora. Este, aș putea spune, tot din dragostea pentru pămîntul nostru, al tuturor. Este greu să te fac acum să înțelegi, dar vei afla aceasta altă dată, sau poate după ce n-oi mai fi eu, cînd se va putea defini singură fără a o mai spune eu!

Acî ar trebui să mă opresc puțin, pentru a spune cu ce amărăciune feșeau cuvintele din gura poetului.

— Este necesară poezia patriotică?

— Da. Un poet, oricît de mare ar fi el, fără poezia aceasta este un poet fără țară. Poezia patriotică este cea care arată și timpul și dragostea și vederile epocii în care a trăit poetul. Poetul care nu scrie poezie patriotică este un poet fără ideal, fără dragoste față de pămîntul și oamenii patriei sale. Numai cel care scrie și această poezie este un poet complet și mai ales cînd poezia sa merge mină în mină cu socialul, care este

## De vorbă cu Octavian Goga

(Urmare din pag. 985)

și mai ales când poezia sa merge mină în mină cu socialul, care este ajutorul de căpetenie al patriotismului. Numai că patriotismul în poezie trebuie să fie vizionar, uman, să ajute, să formeze caractere. Cunoști vreun poet mare ce nu și-a cîntat odată cu iubirea și dragostea față de pămîntul natal? Noi avem o țară rivnită de mulți și pentru apărarea ei s-au ridicat alții apărători, poate tot poeți și ei prin dragostea lor față de tot ce este și a fost dintotdeauna românesc. Doja, Iancu, Horia, Cloșca, Crișan, Tudor Vladimirescu și dacă vrei, mai în urmă, un Brîncoveanu, un Mihai Viteazul ce sînt altceva decît poeți care au scris cele mai puternice poezii patriotice chiar cu viețile lor? Dumneata cunoști „Răsunetul” — „Deșteaptă-te, române”?

— Da, și Anton Pann pe a cărui muzică se cîntă, cred că a fost cel dintîi care s-a identificat cu patriotismul lui Andrei Mureșanu.

— Îl cunoști pe tot?

— Da!

— Cu toate adîncimile lui?

— !

— Ei bine, poezii ca acestea vor trăi cît va trăi România.

— Și Noi, Oltul, Clăcașii, Bătrîni...

— Poate, Am auzit pe mulți așezîndu-mă destul de sus, dar numai timpul va stabili aceasta. Pînă atunci rămîn ca toți, unde mă așezati dumneavoastră, urmașii. Mîine cine știe, deși am mare încredere în viitor.

— Adică?

— !

Discuția oarecum aprinsă, făcuse să se scurteze distanța dintre maestru al tainelor poeziei și un biet începător.

— Ar fi interesant, pentru mine, de știut, am reluat dialogul, și pentru cercetătorii de mîine, dacă v-ați scris cumva memoriile.

Știm că ați apreciat o mulțime de scriitori. Cum au răspuns aceștia generozității dumneavoastră?

— Dragă confrate, mi-a răspuns zîmbînd semnificativ (cred că pentru titlul care mi-l dase), amintirile mele s-au prefăcut în poezii. Prea am fost tîrit de multe spre a da timpul necesar și acestui gen, pentru care mi-ar fi trebuit retrăiri, unele retractări și multe, multe. Și așa sînt sau vor fi mîine destul care vor cunoaște viața și amintirile mele, poate mai muft și mai bine chiar decît mine. Nu sînt un om cu amintiri senzaționale așa cum crezi dumneata sau mulți ca dumneata. Dacă voi scrie, dacă voi mai avea timp, vor fi pline de amărăciuni. Mai bine...

— Bine, bine, am înginat, dar astfel văduviți istoria vieții de multe pagini!

— Nu-i nimic, dragul meu, istoria aceasta despre care vorbești dumneata a pus indigo dedesubtul tuturor faptelor mele și a luat copiile fără să știu cînd și cum.

— Aveți ceva de regretat din viață?

— Nu este om care să nu aibă. Am dorit și eu multe ce nu s-au putut împlini.

— ?

— Dealtfel, e bine să știi că și greșelile, totdeauna, sînt tot neîmpliniri. Cînd nu împlinești ceva față de tine, înseamnă că știi numai tu, dar cînd nu împlinești ceva pentru colectivitate nu mai poți ascunde nimic și neîmplinirea devenind publică, este ca o piatră ce ajunsă la țintă se întoarce lovînd în tine cu putere îndoită!

(Continuare în pag. 1005)

## ISTORIE LITERARĂ

Au trecut 35 de ani de când Vintilă Oancea\*) nu mai este printre noi. Delicat, cu o siluetă neobișnuită, înzestrat cu o extraordinară capacitate de a se dăru, plasticizând totul, autorul unicului volum de versuri — Frânturi de viață — ne suscită un interes particular, invitându-ne să-i relecturăm textele poetice, edite și inedite, să-i consemnăm și desenele, în cea mai mare parte remarcabile.

Viața sa numără exact patru lustri, dintre care doi i-a consacrat poeziei.

Ceea ce impresionează la acest poet, care și-a încheiat activitatea la douăzeci de ani, este profunda și sincera implicare în contorsionatele probleme sociale de la mijlocul acestui veac. Surprinzând, cu o acuitate rar întâlnită, nedreptățile, mizeriile de felurite naturi și abuzurile, poetul devine, în mod conștient, interpretul „vocii suferințate”, al „mâinilor încheștate” și al „durerii mocnite”.

Titlurile celor treisprezece poezii, cite cuprinde opusculul amintit, sînt extrem de sugestive. Iată-le, în ordinea stabilită de autor: Prefață, Deportatul, Pămînt, Mahala, Piine, Muncitorul, Funerară, Nicovala se tînguie, Ucigașul, Răsmeriță, August douăzeci și trei, Inchisoare și Spovedanie. Prefață și Spovedanie substituindu-se, în chip deliberat, prologului și epilogului, se constituie în două veritabile arte poetice, în care Vintilă Oancea se definește, exprimîndu-și cu rigoare programul și mesajul operei sale.

Nu rezistăm tentației de a oferi cititorilor acestei publicații, care a redescoperit multe și autentice valori, cîteva mostre din poeziile lui Vintilă Oancea, spre deplină edificare: Dureri mocnite și adînci, / Necazuri, stînci, / Munți de nevoi / Oameni flămînzi și goi, / Fețe cu priviri de ciine / Istovite pentru pîine. / Palme de muncă sfințite, / Necăjite, / Lume grea, prietenii mei, / Scrise numai pentru ei. / (Prefață), sau Străzi noroioase, / Case povîrnite, Smîrcuri puturoase / Fețe istovite. / Un muncitor pe drum, / Cîteva copii flămînzi, / O-njurătură, nu știu cum / La colț de stradă muribunzi, / O fată tristă / Fece oare pîngărite / Doliu pe batistă / Jale nesfirșită. Piine, pîine, / Guri nemîncate / Azi nu e. Mîine ? / Cine știe, Poate !... (Mahala). Și astfel am putea continua și cu alte exemple, spre a releva universul poetic al acestui albatros, ce și-a îrint neașteptat de timpuriu aripile ce ținteau bătăi comprehensive.

Dar istoria literară nu se ocupă de opere virtuale, ci de ceea ce a rămas. Deocamdată să ne mulțumim cu atât.

Nicolae SCURTU



Recviem  
pentru  
VINTILA  
OANCEA

\*) Vintilă Oancea s-a născut la 1 aprilie 1925 în Medgidia, avînd ca părinți pe Aurel și Aurelia Oancea. Clasele primare le urmează în localitate, pe cele gimnaziale în București, unde cunoaște pe Tudor Arghezi, Ionel Teodoreanu și Sandra Cotovu. Se împrietenește cu Eugen Barbu, căruia i-a împrumutat zeci de cărți și pe care l-a considerat ca pe un adevărat frate.

## ANCHETA „REVISTEI NOASTRE”

## TINARUL — un microunivers

1. *Ce credeți că reprezintă tînărul de azi ?*
2. *Pornind de la el, cum ați putea caracteriza generația noastră ?*
3. *Cum vedeți formarea și integrarea tînărului în contextul vieții actuale ?*
4. *Este el întruchiparea generațiilor trecute ?*
5. *Ca tînăr, de ce posibilități dispuneți ?*
6. *În ce măsură vă integrați în activitatea depusă de tinerii de pretutindeni ?*
7. *Cum vă explicați existența tinerilor „paraziți” ?*
8. *După părerea dv., generația noastră va rezolva problemele ce frămîntă omenirea ?*
9. *Către ce ideal tindeți ?*
10. *Ce s-ar putea înfăptui dacă toți tinerii și-ar pune în valoare întreaga capacitate ?*

Mioara LICSandRU, clasa a XII-a E:

1—4. Este rodul tuturor sacrificiilor ce au fost făcute de generațiile anterioare, al eforturilor și ambițiilor unui popor de a ieși din negura ignoranței. Este un tînăr viguros, cu o minte clară, ce vede profilul zilei de mîine.

2. O generație dornică de realizări.

3. Dacă de la vîrsta fragedă, copiii sînt educați în spiritul muncii, al plăcerii lucrului obținut cu sudoare, ajunși în pragul vieții, ei se integrează mai ușor și eficient.

5. De toate condițiile necesare unei dezvoltări spirituale și fizice, frumoase, necunoscute de înaintașii noștri.

7. La noi, din fericire, nu mai sînt mulți tineri „paraziți” sau — cum li se spunea pe vremuri — „stilpi de cafea”. Însă cei care au mai rămas sînt rodul unei educații greșite primite în familie, unde sînt tolerați și chiar încurajați de părinți. Aceștia nu mai vor ca odraslele lor să se „chinuiască” așa cum s-au trudit ei. Pe de altă parte, nici școala și nici organizațiile U.T.C. n-au acționat și nu acționează la timp și cu hotărîre pentru a-i dezmetici.

8. N-aș putea să afirm aceasta, dar va încerca să-și aducă contribuția în măsura posibilităților de care va dis-

pune. Șansa soluționării acestor probleme crește proporțional cu evoluția conștiinței oamenilor, a rațiunii lor. Nouă ne revine sarcina de a educa generațiile următoare în spiritul acestor două elemente fundamentale.

9. Să am o gîndire sănătoasă, să fiu de folos în orice împrejurare, să fac — pe cît îmi stă în putință — totul, atît pentru mine, cît și pentru societate, pentru țara mea.

10. Cele mai frumoase idealuri.

Grigore PRESCORNIȚOIU, clasa a XII-a A:

1. O verigă importantă în dezvoltarea societății.

2. Este generația celor mai profunde transformări economico-sociale, a celei mai spectaculoase evoluții tehnico-științifice.

3. Printr-o perfectă imbinare a cunoștințelor teoretice cu cele practice, printr-o strînsă conlucrare între școală și întreprinderea economică.

4. Da, tînărul de astăzi este într-adevăr întruchiparea idealului generațiilor care au luptat pentru o lume mai bună și mai dreaptă.

5. Ca tînăr, dispun de toate posibilitățile pe care mi le-am dorit.

6. Punînd în slujba societății întreaga mea capacitate de muncă.

7. Existența acestor reziduuri ale

societății nu se poate explica decît prin educația mic-burgheză, pe care au primit-o acești „tineri“.

10. O puternică dezvoltare a societății, în toate compartimentele sale.

**Gabriela ANDONE**, clasa a XI-a A :

1—2. Tineretul de astăzi știe să viseze înalt și să-și ajungă din urmă visele.

Apreciez la generația noastră lipsa de convenție, modul direct de a-și exprima punctul de vedere, faptul că știe CE, CÎT și CÎND vrea ceea ce vrea, curajul de a avea opinii. E o generație cu o conștiință vie a dimensiunii viitorului, o generație care știe să se bucure de ceea ce îi oferă tinerețea, o generație entuziastă, urmărită de ideea autodepășirii și a formării unei puternice personalități.

3. Prin participarea afectivă în cadrul vieții organizate și în afara ei.

Prin participarea activă la realizarea planului de dezvoltare a țării, îndeplinind cu rigurozitate sarcinile ce-i revin.

4. Spre cinstea ei, tinăra generație s-a dovedit puternică, gata de sacrificiu, călinită, însuflețită de entuziasmul lucrurilor mari, capabilă să innobileze pe mai departe numele și tradițiile minunatului nostru popor, să se deosebească de idealurile socialismului și comunismului. Nu puține au fost faptele de eroism săvîrșite de tineri (amintiți-vă de lupta lor împotriva dezastrului provocat de inundații și de cutremurul de la 4 martie 1977). Ei înșiși au fost surprinși de neașteptatele surse de dăruire ce sălășuiau în ființa lor.

7. Datorită unei superficialități care mai există totuși și poate a unei griji prost înțelese de către unii părinți față de fiii lor. Astfel, băiatul capătă ochi de lunatic, își pierde numele, identitatea, e lovit de o amnezie cumplită care-l face să nu mai știe unde se află școala, familia, biblioteca, punctele cardinale... Ziua lui e noaptea, dimineața lui e somnul, laptele lui e alcoolul, respirația lui e țigara, mințea lui e banda zgomotoasă a magnetofonului.

8. Generații nenumărate s-au întrebat dacă cei ce vor urma vor putea soluționa problemele grele din vremea lor. Rezolvarea acestora depinde de foarte mulți factori. E foarte dificil de întrevăzut acest lucru. Ținînd seama însă de caracteristicile generației noastre, de condițiile de care ea dispune, sperăm ca problemele fundamentale ale epocii în care trăim să-și găsească rezolvarea.

## ANCHETA „REVISTEI NOASTRE”

**Luigino VARVARA**, clasa a XII-a E :

1. Tinărul de azi? O fereastră larg deschisă spre viitor.

2. Generația noastră = creație, iubire, muncă, pace.

4. Da.

5. După părerea mea, un tinăr își poate testa posibilitățile la diferite concursuri, examene sau sesiuni de comunicări științifice. Cum răspunsul trebuie să-l dau acum, în luna martie, și nu în luna iunie sau iulie, îndrăznesc să afirm că posibilitățile mele îmi permit să-mi ating idealul.

8. Am să mă refer doar la o problemă care vizează direct generația noastră, citindu-l pe Erich Maria Remarque: „Numai oamenii n-au reușit să se apropie mai mult între ei. Sper să nu mai existe o generație distrusă de război (...). Am convingerea că oamenii vor reuși să găsească drumul spre semenii lor“.

9. Vreau să mă dedic electronicii.

10. Apariția — de ce nu? — a unor personalități asemenea lui Einstein, Leonardo da Vinci, Ludwig van Beethoven.

**Mariana DIMA**, clasa a XI-a C :

1. Este întruchiparea calităților morale și spirituale ale generației noastre.

2. Se caracterizează printr-o mare putere de muncă, spirit inventiv, dorință de a cunoaște cît mai mult, de afirmare pe deplin realizabilă datorită condițiilor create.

3. Prin educarea lui în spiritul eticii și echității socialiste, al cinstei, al onoarei, al respectului față de semenii săi, prin muncă asiduă.

4. Da, dar nu în întregime.

6. Căutînd să-mi însușesc cît mai multe cunoștințe, să-mi îndeplinesc sarcinile ce-mi revin.

7. E cam greu să-ți explici cum unii dintre noi, care se bucură și ei de aceleași condiții minunate de muncă și de studiu, pot să ajungă „paraziți“. Cred că e vorba de repulsia lor, sub oblăduirea părinților, față de orice activitate folositoare societății.

8. Poate o parte dintre ele.

9. Către o pregătire temeinică care să mă ajute să ocup un loc demn în lume.

Anchetă realizată de :

**Carmen UNTARU și**

**Iulia OANCEA,**

clasa a XI-a A

## PERMANENȚE

# Problemele școlii din „Neamul românesc” în concepția lui N. IORGA (II)

Prin pana lui N. Iorga, în **Neamul românesc** au rezonanțe și consfăturile învățătorilor. Astfel, este salutat congresul institutorilor din 1907, desfășurat la Ploiești, care a îndrumat corpul profesoral să ducă și o intensă activitate extrașcolară, pentru a smulge populația din întuneric, și a hotărât să se organizeze cursuri pentru părinții și rudele copiilor<sup>1</sup>. În același an, la congresul profesorilor școlilor secundare din București, constata că acolo figurau mai ales reprezentanți ai partidelor istorice, care exercitau asupra conștiinței cadrelor didactice presiuni nefaste. Cu acest prilej, N. Iorga se gîndea la epoca cînd profesorii vor aștepta satisfacții numai de la talentele și munca lor, „cînd profesorii se vor inspira numai de la interesele neamului și sufletului românesc”<sup>2</sup>. Congresul de la Tirgovîște, din 1911, a accentuat asupra ideii că învățătorii, pe lîngă datoria strict școlară, au obligația să muncească pentru luminarea și îmbunătățirea vieții sătenilor, dar n-au fost expuse idei noi cu privire la programe și alte probleme de specialitate<sup>3</sup>. Congresele de la Galați și Roman, din 1910 și 1912, sînt dezaprobat, deoarece n-au urmărit obiective precise și

folositoare și nici o problemă privind învățămîntul propriu-zis n-a fost adusă în dezbateri.

Pe lîngă teme despre cadrul didactic, factor hotărîtor în desfășurarea procesului de învățămînt, N. Iorga a pus în dezbateri manualele școlare și conținutul lecțiilor. În primii ani de școală, **manualele** au rol hotărîtor, de unde grija pe care pedagogii trebuie s-o manifeste pentru redactarea lor. Pentru a da sugestii, N. Iorga compară o carte de citire a Ministerului Instrucției cu una similară portugheză. Combate manualele școlare necorespunzătoare procesului de învățămînt, rău scrise, fără viață, lipsite de originalitate și orizont, de multe ori compilații după manualele străine<sup>4</sup>. Cita abecedarul din 1927, slab și ca aspect grafic și ca stil. În schimb, atrăgea atenția asupra lui Virgil Onițiu, profesor din Brașov, care alcătuisese manuale școlare în spirit modern; asupra lui Onisifor Ghiбу, autor al unor lucrări despre învățămîntul din Ardeal, care au constituit bogate și sigure mijloace de informare; asupra manualului lui C. Iencea și Goga, cu ilustrații sugestive, stil mai adecvat și texte literare alese cu grijă, care putea fi urmărit cu interes și de cititorii maturi. Însuși N. Iorga a dat un manual de istorie a românilor pentru **învățămîntul secundar, o carte de educație**, scrisă într-o formă vie, care treptat a fost scoasă din școli, din cauza schimbării programei și a altor interese. La cele 500 de exemplare care îi mai rămăseseră din manual a mai adăugat 200 de exemplare din **Istoria lumii** și le-a donat Ministerului Instrucției Publice, pentru a fi împărțite celor mai buni elevi.

Propunea să se tipărească manuale unice pentru toți elevii, bine alese și sprijinite de stat, pentru a înălțura pe profesorii speculanți da manuale și a se oferi posibilități de cumpărare pentru elevi<sup>6</sup>.

Dinuța MARIN

(Va urma)

1. N. Iorga, Congresul institutorilor, **Neamul românesc**, nr. 78, I, 1907, p. 393.
2. Idem, Congresul corpului didactic, **Neamul românesc**, nr. 36, II, 1907, p. 563.
3. Idem, Congresul învățătorilor, **Neamul românesc**, nr. 96, VI, 1911, p. 1521.
4. Idem, Ordine și dezordine școlară, **Neamul românesc**, nr. 235, XXXII, 1937, p. 1.
5. Idem O donație, **Neamul românesc**, nr. 59, XXV, 1940, p. 1.
6. Idem, Școală și școlari, **Neamul românesc**, nr. 196, XXXII, 1937, p. 1.

## DIALOG LITERAR

CELLA DELAVRANCEA :

„De la  
strămoșii mei,  
oieri  
din Vrancea,  
am moștenit  
sănătatea  
și durată”

(Urmare din pag. 967)

bunăoară, a copiilor lui Caragiale. Aceștia aveau o memorie extraordinară! Citeau o poezie lungă, să zicem, de 6-7-8 strofe o dată și o știau pe dinafară.

**Prof. Petrache DIMA :** Și durabil ?

**Cella DELAVRANCEA :** Durabil. Luki avea o memorie mai bună decât a lui Tușki. El spunea, cind era la Berlin: „Ah, dacă aș putea să scap de memoria-asta! Mergind prin oraș, rețin textele tuturor firmelor și toate numele de străzi”. Devenise o boală.

**Prof. Petrache DIMA :** Dar Mateiu ?

**Cella DELAVRANCEA :** Mateiu o fi avut și el o memorie bună, însă nu mai știu. Mateiu venea adeseori la noi, pentru că, cum v-am spus, Caragiale îl rugase pe tata să se ocupe de el și-i trimitea în fiecare lună bani pentru băiat. Într-un fel era student, dar nu se ducea niciodată la universitate. Și-atunci, Mateiu era obligat, o dată pe lună, să vină la noi, ceea ce nu ne făcea deloc plăcere, pentru că, cum intra, zicea: „Și ce mai faceți? Tot așa rideți? Rideți mult, tot așa? Sinteți ca niște giște”.

**Prof. Petrache DIMA :** Dv., fetelor...

**Cella DELAVRANCEA :** Da.

**Prof. Petrache DIMA :** Și chiar de față cu tatăl dv. ?

**Cella DELAVRANCEA :** Nu, nu-i mergea cu tata...

**Prof. Petrache DIMA :** Unde stăteați pe vremea aceea ?



De la stînga la dreapta : prof. Petrache DIMA, scriitoarea Cella DELAVRANCEA și prof. Petre MARINESCU ; în rîndul al doilea — elevii Clement SATALA și Gabriela MOISE

Cel  
Școal  
acol  
Pre  
in ca  
Cel  
casel  
Ultim  
ii zic  
o int  
Pro  
activ  
Enesc  
Cel  
des,  
Miha  
tru E  
tă dr  
el er  
muzic  
mie c  
de mi  
ne-am  
om s  
spune  
de la  
ea fa  
virea  
porți  
ce ț  
despre  
scris  
mirat.

## DIALOG LITERAR

(Urmare din pag. 967)

## CELLA DELAVRANCEA :

„De la strămoșii mei, oieri din Vrancea, am moștenit sănătatea și durată”

bunăoară, a copiilor lui Caraigale. Aceștia aveau o memorie extraordinară! Citeau o poezie lungă, să zicem, de 6-7-8 strofe o dată și o știau pe dinafară.

Prof. Petrache DIMA : Și durabil ?

Cella DELAVRANCEA : Durabil. Luki avea o memorie mai bună decât a lui Tușki. El spunea, cînd era la Berlin : „Ah, dacă-aș putea să seap de memoria-asta ! Mergînd prin oraș, rețin textele tuturor firmelor și toate numele de străzi”. Devenise o boală.

Prof. Petrache DIMA : Dar Mateiu ?

Cella DELAVRANCEA : Mateiu o fi avut și el o memorie bună, însă nu mai știu. Mateiu venea adeseori la noi, pentru că, cum v-am spus, Caraigale îl rugase pe tata să se ocupe de el și-i trimitea în fiecare lună bani pentru băiat. Într-un fel era student, dar nu se ducea niciodată la universitate. Și-atunci, Mateiu era obligat, o dată pe lună, să vină la noi, ceea ce nu ne făcea deloc plăcere, pentru că, cum intra, zicea : „Și ce mai faceți ? Tot așa rideți ? Rideți mult, tot așa ? Sîntei ca niste gîște”.

Prof. Petrache DIMA : Dv., felelor...

Cella DELAVRANCEA : Da.

Prof. Petrache DIMA : Și chiar de iață cu tatăl dv. ?

Cella DELAVRANCEA : Nu, nu-i mergea cu tata...

Prof. Petrache DIMA : Unde slăbeați pe vremea aceea ?



De la stînga la dreapta : prof. Petrache DIMA, scriitoarea Cella DELAVRANCEA și prof. Petre MARINESCU. În rîndul al doilea — elevul CLEMENT STATALA și

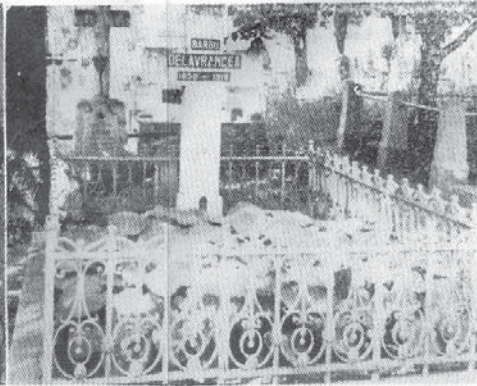

Cîmîntirul „Eternitatea” din Iași. Mormîntul lui Babeș-Delavrancea

Cella DELAVRANCEA : Mama era directoare la Școala centrală de fete. Nu mai știu dacă locuiam acolo sau în apropiere.

Prof. Petrache DIMA : Mai există vreo clădire în care a trăit tatăl dv. ?

Cella DELAVRANCEA : Nu mai există. Toate casele în care am locuit cu toții s-au dărîmat. Ultima dată, am locuit pe strada Primăverii, acum îi zice Mendeleev. Mi se pare că acum este acolo o întreprindere de electricitate.

Prof. Petrache DIMA : În bogala și frîmoasa dv. activitate artistică, ați colaborat cu marele Enescu ?

Cella DELAVRANCEA : De o mie de ori ! Foarte des, pentru că eram foarte legată de doamna Mihail Cantacuzino, care a fost dumnezeirea pentru Enescu. A fost femeia căreia i-a devotat toată dragostea, toată puterea lui de muncă, tot. Și el era în Hecare și la ea. Și ea lubea foarte mult muzica. Așa-am cîntat cu Enescu, vă spun, de o mie de ori. Ne-am înțeles de minune în muzică, de minune ! Altmînteri, nu știu dacă... probabil că ne-am fi înțeles, mai întîi pentru că eu sînt un om sociabil. Dar el nu suporta să-l privesc. Îmi spunea adeseori : „Uite, vezi d-ta ești ca pantera de la grădina zoologică din Paris, dacă mă uit la ea făc așa cu ochiul și nu poate să suporte privirea”. Și eu îl întrebam : „De ce nu poți să suportîi privirea mea ? Doar îmi cunoști admirația ce ți-o port”. Am articole pe care le-am scris despre el, foarte frumoase. Cred că nimeni n-a scris despre Enescu ca mine. Pentru că l-am admirat. Era un geniu, un geniu muzical cum n-a



mai fost. Am auzit pe cei mai mari violoniști ai lumii, dar nici unul nu se poate compara cu Enescu. Era cel mai mare. Și ea compozitor. Acum, pricepe lumea ce mare compozitor a fost Enescu.

În muzică, ne înțelegeam admirabil. Mi-aduc aminte că, odată, revenind de la Paris — eram încă elevă la conservator — am fost chemată la Peleş, unde ni s-a cerut — mie și lui Enescu — să cîntăm imediat *Sonata pentru vioară și pian*, de Franck. Eu am înlemnit. *Sonata* lui Frank pentru vioară și pian este foarte grea și pentru pian și pentru vioară. Și nu poți să te înhami așa, la această „cărută” muzicală, fără să faci o repetiție, fără să te înțelegi asupra timpilor, nuanțelor. Da dacă regina a spus : „Imediat așază-te la pian și cîntați *Sonata*, de Franck”, ce era să facem ? M-am așezat la pian, el și-a luat vioara și ne-am înțeles așa de bine de parcă o lucrasem împreună de nu știu cite ori. N-am uitat emoția aia, cum îmi bătea inima. Mai ales în această sonată planul începe partea, încet trebuia să fim înțeleși în privința mișcării. Nimeni nu voia să creadă că n-o lucrasem cu el.

Am scris despre Enescu nu numai cu capul, ci și cu inima, cu sufletul, pentru că a fost un geniu muzical.

Clement STATALA : Vă rugăm să ne spuneți cu ce talente lansate și cu sprîinul dv. vă puteți mîndri ?

Cella DELAVRANCEA : Cu Constantin Iliescu, de exemplu, care mi-a fost student la Conservator, unde am predat cîțiva ani. Am aici o scrisoare trimisă de el din Portugalia.

Prof. Petrache DIMA : Acum, vă rugăm să ne cîntați ceva.

Cella DELAVRANCEA : Pianul este dezacordat, da' am să vă cînt o parte dintr-un vals de Chopin.

(Text imprimat pe bandă magnetică la 6 mai 1978)





Acad. forgu IORDAN imperturbabil, la masa de lucru...  
(București, 5 ianuarie 1979)



Augustin Z.N. POP între... prietenele sale de-o viață...  
(București, 5 ianuarie 1979)



Dumitru MURĂRAȘU (în planul secund) cere un sițon rece...  
(Casa scriitorilor -> București, 25 iulie 1978)

„Jucindu-se” cu aparatul de fotografiat, autorul acestor instantanee nu și-a închipuit că va ajunge la această „reuniune”, unde fiecare chip și toate la un loc spun mai mult decît cel mai lung discurs. El le dăruiește cititorilor cu aceeași dragoste cu care a fost primit de aceste alese spirite ale neamului nostru.

prof. Pejrache DIMA

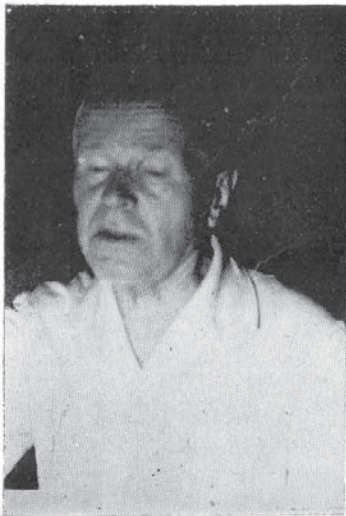

Mircea Padu IACOBAN

memoria peliculei MEMORIA PELICULEI m

# PRIETEN

MEMORIA PELICULEI memoria peliculei ME



memoria peliculei MEMORIA PELICULEI



POSTOLACHE (în stînga) se gîndește la „Moartea lui Iancu”, roman pe care îl așteaptă în librării și Ovid IANU... (Casa scriitorilor — București, 21 iulie 1978)



Marin SOREȘCU : „Ramuri ? O „Foaie pentru minte, inimă și... olteni”...” (Casa scriitorilor — București, 23 iulie 1978)

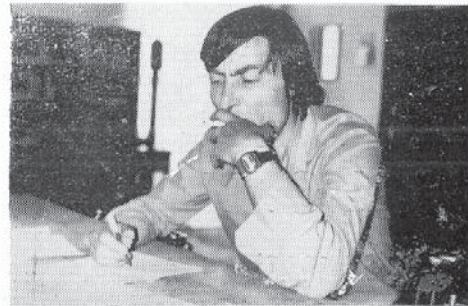

Ioanid ROMANESCU în chinul creației...

(Iași, redacția revistei „Convorbiri literare”, august 1978)

MEMORIA PELICULEI memoria peliculei MEMORIA PELICULEI memoria peliculei MEMORIA PELICULEI memoria peliculei

# NOSTRI, SCRITORII

memoria peliculei MEMORIA PELICULEI memoria peliculei MEMORIA PELICULEI memoria peliculei MEMORIA PELICULEI



Din SARAPU, Leonidina BĂLĂNUTA și MIHAIL Criticul Eugen SIMION privind cu

## FOȘTI ELEVI

## AI LICEULUI „UNIREA”

ANGHEL  
SALIGNY

(1854-1925)



(125 de ani de la naștere)

Din trecutul tehnicii noastre, o figură proeminentă, care se impune cu putere specialiștilor de astăzi, este fără îndoială ing. Anghel Saligny, care a desfășurat o bogată activitate de constructor timp de mai bine de 4 decenii. Anii de muncă ai marelui inginer român formează miezul activității noastre tehnice din ultimul pătrar al secolului trecut și începutul secolului actual, prin realizarea unor lucrări ca: docurile de la Galați și Brăila, portul Constanța, podul de la Cernavodă, lucrări care au condus la câștigarea independenței economice, alături de cea câștigată pe cimpul de onoare în războiul din 1877. Prin activitatea sa tehnică, Anghel Saligny figurează printre marii oameni care au contribuit la crearea României moderne.

Familia lui Anghel Saligny este de origine franceză, fiind obligată să-și părăsească patria și să plece în pribegie prin țări străine ca urmare a revoluției edictului de la Nantes.

Găsind azil în Prusia, strămoșii pribegi ai celui care va ilustra cu două veacuri mai târziu tehnica românească, se stabilesc acolo. Un urmaș al acestei familii, Alfred Saligny, fiind nevoit să-și câștige existența, ajunge pe meleagurile noastre, adus de niște boieri moldoveni pentru instruirea odraselor lor.

Anul precis când Alfred Saligny vine ca dascăl în Moldova nu se cunoaște. Numai atât se știe că familia la care el se tocmește pentru învățătura copiilor erau ale boierilor Ghica și Sutu și că soția dascălului venit de departe era poloneză.

După Unirea Principatelor, când s-a cerut străinilor stabilitii în țară să declare care voiesc să devină cetățeni români, familia Saligny ceru încetățenirea.

În primele zile din luna mai 1854, se anunțase un iarmaroc lângă Focșani. Tânărul dascăl și soția sa aflându-se în drum spre iarmaroc, sînt prinși de o ploaie torențială și obligați să se adăpostească în comuna Șerbănești. Drumurile devenite impracticabile din cauza ploilor îi împiedică în ziua următoare să-și continue călătoria, obligîndu-i să poposească la un han. Acolo și în această împrejurare, la 2/14 mai se naște al doilea copil al lui Alfred Saligny, care primește numele de Anghel. Ploaia a durat câteva zile și apele care pătrunseseră în han, au ridicat pe sus patul noului născut.

Era o prevestire că noul născut va avea de luptat în viața lui cu furtia apelor și de fapt a avut mult de luptat cu ele!

În lupta cu Prahova, Trotușul, Siretul, Dunărea și Marea Neagră el a ieșit necontenit victorios.

Trecînd anii prunciei neștiutoare și venînd vremea învățăturii, părinții l-au luat să învețe carte în propria lor școală pe care o întemțelaseră la Focșani.

Cele patru clase primare deci — și apoi patru ani de gimnaziu — Anghel Saligny l-a petrecut la Focșani. Înscris în prima serie la înființarea Liceului „Unirea”, împreună cu fratele său mai mare, el are colegi de clasă pe cei ce avocă să fie mai târziu inginerul Ștefan Gheorghiu și profesorul Sucișanu. La terminarea primelor clase de liceu, părinții se hotărăsc să trimită pe băieții — pe Anghel și pe Alfons — în Prusia, la Postdam pentru continuarea liceului și mai târziu a studiilor superioare.

Fratele cel mare, Alfons, se înscrie pentru studiul chimiei la Berlin, iar la terminarea facultății revine în țară fiind primul chimist român cu strălucite studii în străinătate.

Anghel se hotărăște să studieze astronomia înscriindu-se tot la Universitatea din Berlin. Actul de înscriere este semnat de cel mai mare matematician de atunci al Germaniei, profesorul Karl Theodor Weierstrass, iar certificatul de frecventare a cursurilor este semnat de marele fizician german A. Helmholtz.

Sînt singurele acte care s-au păstrat din perioada de studii a lui Anghel Saligny. Influența acestor doi renumiți oameni de știință se va resimți mai târziu în metoda sa de cercetare și de lucru și în cunoștințele sale temeinice și multilaterale în domeniul științelor fizico-matematice. Cu timpul însă, se orientează spre latura practică a tehnicii și se înscrie la

cursuri. La instruirea și formarea sa ca inginer, au contribuit în special doi maeștri renumiți: profesorul de poduri Schwiedes și profesorul de construcții hidraulice Franzlus. Din unele certificate de practică făcute în Prusia, precum și din diploma Școlii din Charlottenburg, reiese că a terminat studiile în anul 1874.

În certificatul eliberat de profesorul Mehrteus, „Angelo Saligny aus Focșani in Rumänien” este calificat drept un inginer foarte talentat și muncitor „lucrările sale fiind remarcabile și făcînd dovada nu numai a priceperii, ci și a deosebitelor sale cunoștințe teoretice”.

Întors în țară, Saligny intră ca inginer în administrația de stat la 1 Ianuarie 1876. În serviciul de poduri și șosele în ajunul marelui eveniment al scuturării jugului otoman.

La începutul carierei, el a controlat execuția podurilor metalice pe linia Ploiești — Predeal, apoi a proiectat și construit podurile necesare pe linia Adjud — Tirgu Ocna, printre care primele poduri de șosea și cele ferată construite în țara noastră.

Primul mare pod proiectat și executat de Saligny când avea 28 de ani a fost podul de la Cosmești peste Siret, pod dublu de șosea și cale ferată, cum nu se mai construise pînă atunci în țara noastră, lucrare care l-a consacrat reputația de mare constructor de poduri.

Odată cu creșterea exportului de cereale, se simțea nevoia din ce în ce mai mare de silozuri, docuri și antrepozite.

În 1884, Saligny este însărcinat cu studiul și construcția docurilor și antrepozitelor din porturile Brăila și Galați.

Pentru silozuri, Saligny a creat bazine în legătură cu Dunărea, iar celele magaziiilor cu silozuri le-a construit din beton armat, introducînd pentru întâia oară în țara noastră betonul armat și pentru întâia oară în lume la asemenea construcții.

Pe atunci, în 1888—1889, nu exista firește, nici tehnica și nici teoria betonului armat. Dar Saligny a mers și mai departe aplicînd o inovație care se utilizează de-abia în ultimii 15—20 ani: la construcția celulelor folosesc plăci prefabricate, legate de stâlpi turnați pe loc, iar armăturile fiind sudate.

Pretutindeni unde privim în țara noastră, vedem geniul lui Saligny. Dar numele lui va rămîne legat de linia Fetești — Cernavodă și de monumentală realizare a podului peste Dunăre.

Această grandioasă lucrare constituie pe drept cuvînt încoronarea operei lui Anghel Saligny. În 1882, se publică un concurs proiecte — oferte, care au fost examinate de o comisie ai cărei secretar era Anghel Saligny.



## FOȘTI ELEVI AI LICEULUI „UNIREA”

Proiectele nu au fost găsite satisfăcătoare și de aceea s-a publicat al doilea concurs, dar nici aceste proiecte în număr de 5, obținute în 1886, n-au fost găsite bune, nerespectând condițiile tehnice impuse.

În această situație, în același an, i s-a încredințat lui Saligny și proiectarea liniei ferate Fetești — Cernavodă, cu podul peste Dunăre. La 9 octombrie 1890, s-a pus cu solemnitate piatra fundamentală a podului și după 5 ani, la 14 septembrie, în sunetul „Galopului Sirenelor” de Ivanovici și în emoția generală a celor de față, a trecut peste pod cu o viteză de 80 km/h un tren compus din 15 locomotive, dovedind rezistența acestei uriașe lucrări. Două mari inovații aducea în 1888 proiectul lui Saligny. În memoriul proiectului, piesă de o valoare tehnică deosebită, Saligny scoate în evidență foloasele ce le oferă sistemul nou de grinzi, atât din punct de vedere economic, cât și din punct de vedere al montajului grinzilor peste un mare fluviu, cum este Dunărea.

O altă lucrare a lui Anghel Saligny de o covârșitoare importanță economică este portul Constanța. În septembrie 1889, Saligny ia conducerea lucrărilor portului și a serviciului hidraulic. El studiază și dă forma interioară definitivă a portului, introducând în proiectele anterioare modificări având drept scop reducerea cheltuielilor de construcție.

Anghel Saligny pune bazele semnalizării și balizării canalului navigabil al Dunării și al serviciului de afișare zilnică la bursa din Brăila a adâncimii Dunării pe toată întinderea românească de 800 km lungime, determinările efectuându-se din 4 în 4 zile. Acest serviciu de avertizare a făcut admirația specialiștilor în materie și după cum afirma Kikita Nakagawa din Japonia: „Nu există în toată Europa un serviciu de avertizare mai bine organizat ca cel românesc de pe Dunăre”. Totodată, Saligny a condus ridicarea primei hărți hidrografice a Dunării de la Brăila la Virciorova. Marea competență a lui Saligny în lucrări hidraulice la Dunăre a făcut să fie chemat în Serbia la proiectarea unui port în partea de jos a Dunării alături de renumitul inginer german din Hamburg — Bubendey.

Șirul înfăptuirilor practice, dar de proporții neatînse de nimeni încă pînă la el, începe să depeze: aleile marginase ale șoselei Kiseleff, linia dublă Ploiești — București, rezervoarele de apă din Cotroceni, introducerea primelor linii de tramvai în București, construcția gărilor Rîmnicu-Sărat, Mizil, Azuga, mărirea gării Ploiești și multe alte studii și proiecte sînt numai cîteva din contribuțiile aduse de el îmbunătățirii condițiilor din România.

Apreciat și stimat pretutindeni, Saligny este chemat rînd pe rînd în posturi de o responsabilitate tot mai mare. Încă din 1905, i se încredințează Direcția serviciului hidraulic apoi Direcția navigației fluviale române, iar mai tîrziu Inspectoratul general al porturilor și administrația docurilor.

În 1908, creează Direcția generală a porturilor și căilor de comunicație pe apă, în fruntea căreia este numit Saligny.

Ca un om cunoscut peste hotare, cu reputație și renume universal, Saligny a fost trimis ca reprezentant al țării la Congresul Internațional de Căi Ferate de la Paris, la cel de navigație de la Londra, Hamburg și Amsterdam.

Cu ocazia ținerii în România în 1909 a celui de al treilea Congres Internațional al Petrolului, Saligny a fost numit președinte al Comitetului de organizare și ales președinte al Congresului. În aceste calități, dîndu-și seama de imensa importanță a petrolului, a studiat în cele mai mici detalii organizarea Congresului și a urmărit întocmirea primului album petrolifer din țară.

Dar, activitatea lui Saligny mai are și o altă latură — aceea didactică.

Din 1884, el este numit la Școala de poduri și șosele unde ocupă pînă în 1915 Catedra de poduri: 30 de serii de ingineri au trecut pe sub ochii lui și profesorul destoinic a reușit să-i ridice pe toți la înălțimea azi unanim recunoscută a corpului nostru tehnic.

ing. Paul ILIESCU

(strănepot al lui Anghel Saligny)

(Continuare în pag. 1000)

# ANGHEL SALIGNY

(Urmare din pag. 999)

Saligny era un iubitor al științei. Flacăra sacră se aprinsese în el pe cînd era student.

Știința cea mai pură, **matematica**, îi era foarte dragă.

În birourile de sub direcțiunea s-a hotărît de către ingineri tineri, toți foști elevi ai lui, scoaterea revistei „Gazeta matematică”, care a apărut a doua zi după inaugurarea podului peste Dunăre, la 14 septembrie 1895. Din 1914, Saligny a făcut parte din societatea „Gazeta matematică”, el a fost membru fondator al Societății politehnice din România.

Pentru numele pe care și-l căpătase, pe timpul cînd încă lucra la execuția podului peste Dunăre, la 13 aprilie 1892, Academia Româna l-a ales ca membru corespondent al său, iar după inaugurarea podului, la 7 aprilie 1897, odată cu ivirea primului loc vacant, l-a ales ca membru activ. În trei sesiuni consecutive, 1907—1910, Saligny a fost ales președinte al Academiei Române. În această calitate, a reorganizat administrația Academiei și a creat o casă de retragere și pensii pentru funcționarii acestei instituții.

Saligny s-a ocupat de proiectul unui local nou, în care să se adăpostească în deplină siguranță contra incendiului, documentele și biblioteca Academiei, localul a cărui realizare s-a început în cursul anului 1925.

În ziua de 17 iunie 1925, se stînsese din viață, cea mai măreață figură inginerească a țării noastre, numele lui însă va rămîne veșnic în istoria universală a ingineriei pentru mărețele lucrări pe care le-a conceput.

Operele lui sînt scrise cu piatră și fier pe pămîntul României, pe țărurile apelor ei. El este eroul care a dus la victoria tehnică a țării noastre.

O viață de realizări, căreia poporul nostru îi păstrează o adîncă recunoștință.

Alături de celelalte mari figuri ale științei și tehnicii noastre, activitatea și realizările lui Anghel Saligny ilustrează capacitatea creatoare a poporului român, contribuția pe care a adus-o și o va aduce la dezvoltarea științei și tehnicii mondiale.

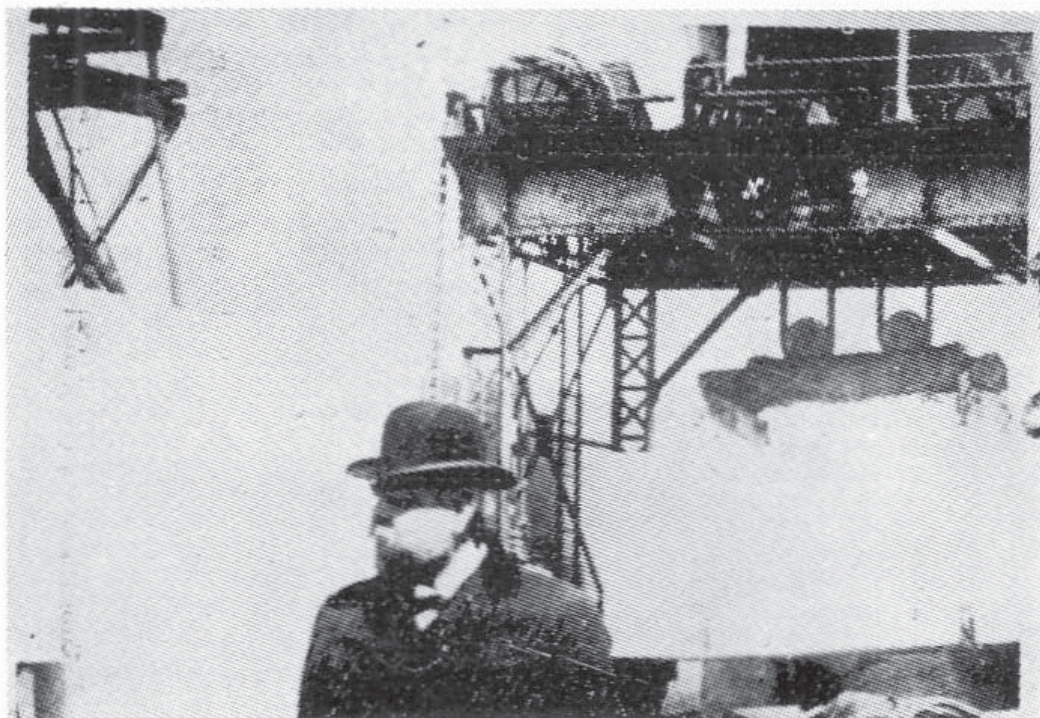

Anghel Saligny pe șantierul podului de la Cernavodă

## PLASTICĂ



ANUL  
 INTERNAȚIONAL  
 AL  
 COPILULUI

„Nu războiului!” de Nicolae  
 ANDREI, clasa a II-a A Școa-  
 la generală nr. 4 — Focșani

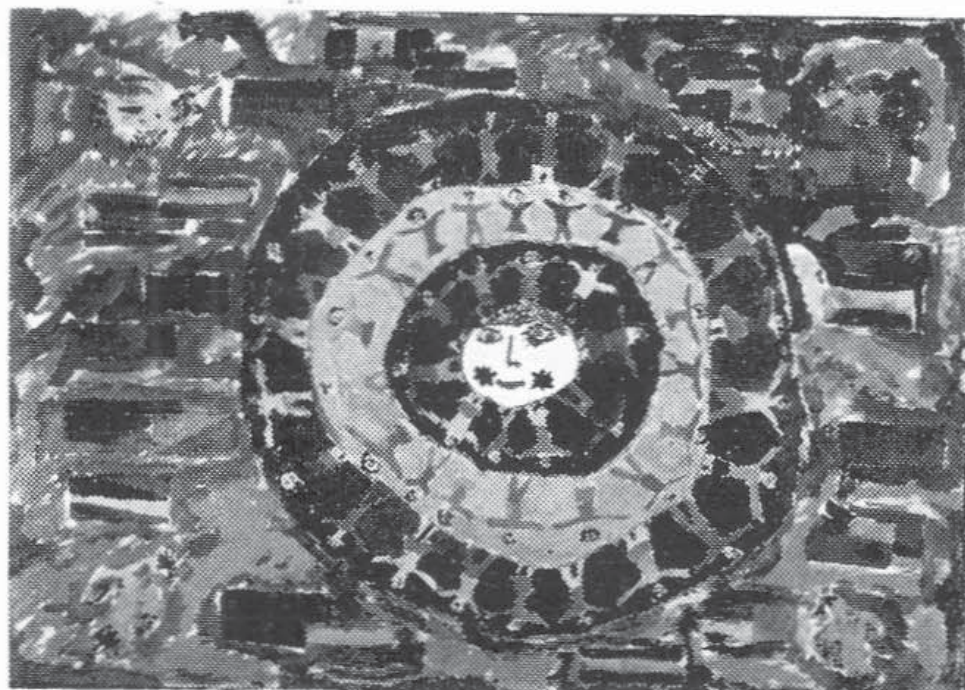

„Horă” de Nicolae POPA, clasa a V-a, Școala generală nr. 4 — Focșani

FOȘTI ELEVII AI LICEULUI „UNIREA”



# Mihail STERIADE

## — 75

La începutul acestui an, în Editura „Litera”, a apărut volumul „Mihail Steriade văzut de...”, culegere îngrijită de Florin Steriade, impresionantă dovadă de dragoste de frate, a grijii pentru păstrarea urmelor pe care le lasă un om în timpul vieții, demne de reținut pentru posteritate, în special pentru istoria literaturii. Sînt reunit date biobibliografice, mărturii. Sînt prezente foarte cunoscute nume de istorici și critici literari, scriitorii români, precum : E. Lovinescu, Perpessicius, Iorgu Iordan, C. Ciopraga, Ș. Cioculescu, A. Baranga, I.M. Rașcu, Virgil Huzum, dar și nume ale culturii occidentale : Karel Jonckheene și Raymond Ritter. Foarte bogate, credem complete, sînt notele la cronologia biobibliografică, în care un loc important îl ocupă comunicările prezentate la sesiunea omagială din octombrie 1972, de la Focșani și articolele colaboratorilor „Revistei noastre”. Din toate materialele strînse în volum, reies cu pregnanță cîteva elemente definitorii pentru personalitatea lui Mihail Steriade : activitatea multilaterală pentru a face cunoscută Occidentului România (editarea unor lucrări personale despre România, traducerea și publicarea operelor unor poeți români, editarea unor reviste de cultură cu conținut național românesc, conferințe, cursuri universitare, expoziții personale de pictură cu subiecte românești etc.), pasiunea pentru Eminescu, pasiunea pentru poezie și artă,

pentru artă în general și, nu în ultimul rînd, dragostea pentru pămîntul natal. Sînt convingătoare două afirmații ale poetului : „Omenirea nu se poate uni decît în dragoste. Dragostea pentru sol, dragoste pentru limbă, dragostea pentru dătină, dragostea pentru poezie” (1968) și „În adîncul ființei mele am rămas și sînt tot român” (1972).

Cartea ni-l prezintă nu numai pe poetul Mihail Steriade, ci și pe Florin Steriade și este rezultatul unui îndelungat efort și al unei migăloase munci de strîngere a materialului. Se poate afirma că lucrarea aceasta va constitui un instrument prețios pentru viitorul monograf.

„Dezmărgenire” (Editura „Soveja” — Belgia, 1979), care cuprinde ultimele creații ale lui Mihail Steriade, o ediție restrînsă la 100 de exemplare, un caiet — manuscris facsimilat, cu 24 de poeme.

Caietul poartă data de 12 aprilie 1979, consemnînd astfel, în felul său, aniversarea a 75 de ani de viață ai autorului. Sentimentele ce răzbat din noile poeme ale lui Mihail Steriade sînt caracteristice personalității lui : puritate, altruism, dragoste de țară și, pentru prima oară sentimentul sfîrșitului, de unde tristețea inevitabilă direct exprimată. Poetul a rămas copilul de altădată. Deși peste el au trecut, nu știe cînd, decenii („ca filiiit de aripi”) și tîmpla îi este încăruntită („dar nu albă”), a rămas pur, ino-

## FOȘTI ELEVI AI LICEULUI „UNIREA”

cent ca în tinerețe („alb mi-e sule-  
tul ca și-n trecut”). Chipul îi este  
trist, deși lira îi este încă tânără, tris-  
tețea devine sentimentul dominant.  
Absesiv, sentimentul acesta revine în  
câteva poeme, însoțit de dezolare și  
de senzația îndeplinirii :

„Și mă gândesc de pe acum la iarnă  
Ce-mi va sosi cu faldurile moi  
Să mă închidă-n alba ei povară,  
Cu lacrimi, fulgi și sîngele-n șuvoi”.

(„Primăvara se-nfiripă din ruine”)

El constată :

„Și iată-mă ajuns la ora Acelei  
Nopti  
cînd trebuie să lași nădejile

și plînsul”.

(„Nu voi putea vreodată să  
dezhădăcinesc”)

Cînd copilăria mai poate fi zugrăvită  
doar din unghiul morții și cînd :

„o umbră ne strînge în umbre ce  
curg,

o tăcere tîrzie ne-apasă, ne cîntă,  
ne smulge viața și moartea ne

avîntă”.

(„Ne smulge viața, zi după zi, zilnicii  
spini”)

Dar poetul nu se lasă copleșit, pen-  
tru că, în fond, el este un optimist,  
optimism reflectat în înfrîmîntările cre-  
atorului. Cu toate că trupul îi este  
„ars de patimi și lumine”, iar el se  
crede „mistuit de dor”, poetul, un ne-  
liniștit, caută furtuna (ca altădată  
Lermontov), care-l stimulează și-i re-  
vigorează inspirația :

„Vîrtejuri mari, furtuni cotropitoare  
mi-s de folos ca apa și văzduhul.

Sînt pîinea mea cea coaptă-n miez de  
soare

cînd, mistuit de dor, dezleg din mine  
duhul”.

(„Vîrtejuri mari, furtuni  
cotropitoare”)

Munca lui de creator are ceva e-  
roic și iluzoriu („Eu trec prin spini și-  
alerg după lumină”), e conștient de  
acest lucru și dezamăgit ajunge la  
concluzia că :

„Ne chinuim întruna, ne-nchidem în  
cuvînte,

în sensuri care poate ne-apar, de  
mult, adînci...”

(„Ne chinuim întruna, ne-nchidem în  
cuvînte”)

Și din nou tema patriei, care revie-  
ne în tot ce avem scris de poet în  
ultimii ani, devine temă majoră, esen-  
țială. Din inima lui, patria nu poate



București, Gara de Nord. Mihail Steriade  
revăzîndu-și tatăl după 39 de ani (1968)

fi smulsă, pentru că are rădăcini prea  
adînci ; el vede Țara „în răsfaț de  
soare”, precum zugrăvirea ei apelînd  
la toate culorile principale (să nu ui-  
tăm că Mihail Steriade este și pictor):

„Pe holdele Moldovei, cer mai presus  
de cer,

albastre-n frăgezime, bucăți de  
frumusețe,

pluteau un ochi de vise, cu lacrimi  
care cer

destăinuirii de verde și roșu și  
noblețe”

(„Pe holdele Moldovei, cer mai presus  
de cer”)

Sensibil la orice se întîmplă în Pa-  
trie, el înregistrează și „foșnete de  
brazi”.

Conștient de importanța țelului pe  
care și l-a asumat, el afirmă :

„Sînt glas din glasul Tău, înaripată  
Țară...”

Mi-e gîndul bun român și vorba  
dreaptă, clară

În fărna lumii-ntregi sînt rodnicul  
Tău gînd”

(„Sînt glasul Țării, glas peste  
hotare”)

„Dezmărgenire”, prin tiraj și manie-  
ră de imprimare, nu este altă o ediție  
pentru un public ales, cît prilej pen-  
tru celebrarea evenimentului, prin  
oferirea unor poeme pe care, proba-  
bil, însuși autorul, ca orice creator  
autentic, le socotește perfectibile. În  
orice caz, ele aduc, în poezia lui M.  
Steriade, o notă nouă, originală.



## CULTIVAREA LIMBII

## „NEOLOGITĂ...”

O preocupare esențială a cercetărilor din lingvistica actuală o constituie **inovațiile** din domeniul vocabularului. Tentativa cea mai remarcabilă n-o constituie atît modificările interne sau proprii dintr-o limbă, cît mai ales împrumuturile lexicale sau schimbările de alt gen, datorită unor influențe străine. Cercetările contemporane au arătat că există inovații utile, pozitive și inutile sau negative. Examinarea acestora din urmă ne arată că există dificultăți serioase în ce privește natura împrumuturilor sau creațiilor inutile, formarea greșită de derivate, folosirea improprie a neologismelor etc. În acest caz, se aplică o formulă cunoscută și altor științe: „formalismul precedă comprehensiunea”, totul bazîndu-se pe intuiționalismul lingvistic, pe o stare pre-lingvistică a vorbitorului, ceea ce este greu de acceptat.

Dar să lămurim mai bine titlul prezentului articol, legat firește de cele spuse la început, despre inovațiile lingvistice, pentru a-l face să corespundă limbajului teoretic al științei actuale. Strict vorbind, cuvîntul **neologită** nu apare nici în dicționarele curente franceze, necum în cele românești. L-am întilnit, sub forma **néologite**, într-un ziar francez („Le Figaro”, din 4.II.1974), vizînd și ridiculizînd neologismele extravagante de tipul: **analysation — analysationnement — analysationnementation** etc. (ceea ce mă face să pun și seria românească întilnită în lucrări mai ales cu caracter științific: **observa — observație (-une) — observabil — observațional — observabilitate (...)**. Sînt formații necesare (sau curioase)?

Termenul e înrudit cu cei medicali: **faringită, gastrită, laringită, nefrită** etc., deci intrat în limbă gața format din franceză. Care este valoarea sufixului **-ită**? El se adaugă, de obicei, la substantive care denumesc un text sau un organ (de ex. **stomatită** din greacă **stoma** „gură”, **gastrită** tot din greacă **gaster, gastros**, cu sensul fr. „ventre” = „abdomen”, „burtă”, „stomac” etc. Cuvintele în

**-ită** sînt, după cum se vede, substantive (numai) de genul feminin și denumesc inflamația organului respectiv. Sufixul însă s-a putut atașa și la alte substantive, în afară de medicină, dînd naștere unor formații hazlii (dar și ironice!) **chiulangită, lenevită**.

Revenind la termenul nostru, există, într-adevăr, o „inflamație” a neologismelor? Există, și nu numai în limba română. Acțiunea noastră trebuie dusă împotriva așa-ziselor „creații” lingvistice care nu sînt altceva decît exagerări (o luptă mai slabă vizează în ultimul timp, răspîndirea sufixului **-itate**). Alături de împrumuturi, se pare că derivatele sînt cele care suferă de... neologită (ca să nu zic de cei care le utilizează). În „Informația Bucureștiului” din 12 iunie 1978, pag. 5—6, autorul explică un termen științific astfel: „ergoterapia” sau **terapia ocupațională** (care în loc de **ocupațional** nu era mai pe înțelesul tuturor, definiția din „Dicționarul explicativ al limbii române”: metode de tratament a unor boli psihice în care munca depusă de bolnav constituie factorul activ al vindecării?) Dar „epidemia” derivatelor nu se oprește aici. Am recitit o carte privitoare la „semantica și logica științei”, urmărind, de data aceasta, terminologia de specialitate, ca să-i zic așa, și am constatat că numărul derivatelor, și cu alte sufixe, este în continuă creștere (avem în vedere cuvintele-titlu, nu frecvența lor în text, care este foarte mare). Alături de **ocupațional** discutat mai înainte, menționăm: **dispozițional, fundațional, operațional, postulațional** etc. Dacă unele din ele își mai au explicația după un model francez (de ex. fr. **fonctionnel** are corespondentul românesc, după **funcție**, pe **funcțional**, după cum fr. **opérationnel** justifică pe **operațional** etc.) altele — cele mai multe — nu figurează în dicționare. Formula lor (derivată) se explică prin analogie cu cele franceze sau formate în românește după acest model. Întrebarea este dacă nu cumva aceste derivate se folosesc greșit, căci găsim contexte ca: „...o conexiune între observațional și teoretic” sau „termenii observaționali nu au sens independent

## CULTIVAREA LIMBII

de acela al termenilor teoretici...”, „termeni dispoziționali” etc., unde formațiile ar trebui să ne ducă la sensul „care ține de”... „privitor la”... (cf. „privitor la dispoziție” sau „de care dispunem”)?

O a doua categorie de „creații” lingvistice conține termeni ca **axiomatizabil, generalizabil, enumerabil** etc., în care recunoaștem prezența (și productivitatea) sufixului — **bil** alipit la tema infinitivului verbului. De observat că la primele (**axiomatizabil, generalizabil**), sufixul **-bil** se atașază lângă un alt sufix verbal **-iza**, ceea ce trebuie justificat și structural, nu numai semantic.

A treia categorie de termeni (și ei „bolnavi de neologită”) întăresc constatarea mai veche că sufixul **-itate** face azi „carieră” (mai mult sau mai puțin strălucită?). Ne-am obișnuit cu **modalitate, complexitate, creativitate, solidaritate, virtualitate** etc. și chiar cu **simplicitate** (pentru **simplicitate**, care „sună” mai românește), dar ce ne facem cu **alternativitate, defini-**

**bilitate, extensionabilitate, informativitate, observabilitate, realizabilitate, teoreticitate, traductibilitate** etc. care ne copleșesc în unele lucrări de specialitate?

Spațiul nu ne îngăduie să-i analizăm în contexte și să vedem dacă sint corect folosiți. Cert este că avem a face cu o mare productivitate a sufixelor îngemănate (**-bil** și **-itate**) sub forma — **abilitate** „lipite” de alte sufixe, ceea ce face să „întunece” sensul cuvântului să-l facă greu „pronunțabil” (!) și analizabil (doar lingviștii rămân să „se chinuie” cu analiza structurii lor) și să dea impresie autorilor (sau, uneori cititorilor neavizați) că epatează prin originalitate!...

Oare nu ne cam stălcim limba?

Am făcut, ca să fiu și eu ca acești autori, un „pas argumentativ” în „limbajul observațional” (!), ca să fie „curat... neologită” (!) și nu numai... teoreticitate!

conf. dr. Gh. POALELUNGI,  
Universitatea din București

## De vorbă cu Octavian Goga

(Urmare din pag. 986)

— Cam complicat pentru mine, dar mă voi căzni să vă înțeleg. Nu cumva este vorba de remușcări?

— Le poți spune cum vrei. Cel care are harul în el nu trebuie să coboare niciodată pină la țărână, din înălțimea lui. Este adevărat, poate mi-au plăcut cândva și înălțimile acestea lumești, poate pentru că am suferit prea mult și aceste înălțimi trebuiau să răzbune neimplinirile din tinerețe, dar acum sint obosit.

— Sinteți poetul Octavian Goga!...

— Sint!... (a spus ceva ca pentru el și nu l-am putut auzi prea bine).

— În dumneavoastră mai freamătă Transilvania, sfântul pământ, trup din trupul României întregite...

Ochii lui s-au aprins deodată, m-au privit lucitori și apoi și-au stins luminile.

— Ce-ați dori acum?

— Aș vrea să mă întorc la vremea când eram tânăr, plin de visuri, puternic, neobosit, cutezător!...

Poate că această conversație ar mai fi durat, dar ne-a întrerupt tot domnul Alexandru Hodoș.

Poetul s-a uitat la mine parcă regretind.

— Ce vrei, mi-a spus, ridicându-se de pe fotoliul său, așa este, asta e realitatea. Nouă nu ne este dat să plutim prea mult. La revedere!...

M-a însoțit cițiva pași domnul Alexandru Hodoș.

Virgil CARIANOPOL



D.D. ȘOITU :

## La Galați, trăiește Eugen Ștefănescu-Est, decanul de vîrstă al scriitorilor români contemporani

În cercetările sale exhaustive, G. Călinescu semnală, cu ani în urmă, unele aspecte mai puțin cunoscute privind viața și activitatea scriitorului Eugen Ștefănescu-Est, intrat astăzi în anonimat împreună cu întreaga pleiadă de poeți simbolisti din preajma lui Macedonski. Un lucru îi mai scăpă cercetătorului și anume că poetul este încă în viață, deci nu „mort în 1952”, cum eronat se consemnează în materialul documentar publicat, fapt preluat mai tirziu și de alți prestigioși istorici literari. Aspectul acesta, strict biografic n-ar avea nici o importanță dacă poetul în cauză n-ar trăi și în zilele noastre, ocupînd, la venerabila vîrstă de 98 de ani, fotoliul „decanului de vîrstă” al scriitorilor contemporani. Acum cîțiva ani familia scriitorului a semnalat Uniunii scriitorilor existența fostului poet simbolist și consecințele s-au făcut simțite din plin. La 2 martie 1979, a împlinit 98 de ani, dar, în ciuda acestei performanțe, în memoria sa stăruie încă impunătoarea figură a lui Macedonski, „scriitorul amabil” ce l-a sprijinit și publicat în paginile „Literaturii”; păstrează încă simpatia și marea prietenie ce i-a purtat-o lui Minulescu și „doamnei Claudia”, soția acestuia.

L-a cunoscut pe Argezi („...îmi amintesc bine de el, am fost colegi la „Sf. Sava”...”), l-a prețuit pe Caragiale, „care scria opere satirice” — spune Eugen Ștefănescu-Est și, în mod deosebit îl păstrează în memorie pe Eugen Lovinescu „care nu scria literatură, făcea critică, era unul dintre criticii foarte serioși, deși pe

mine nu mă interesa critica”. Pe Coșbuc l-a întilnit odată în tren, era cam ursuz, nu prea amabil, deși mare poet. Apropiat și de alți scriitori ai vremii, publicînd alături de ei în diferite reviste, nu și-i mai amintește decît vag, tresărind la rostirea numelor lor.

„Poetul aproape centenar”, cum îl numește Geo Bogza, a văzut lumina zilei la 2.III.1881, în Craiova, s-a stabilit în Capitală cu familia unde a urmat cursurile liceale și ale Facultății de drept, practicînd mai tirziu cariera de avocat, magistrat și judecător. Ca elev la „Sf. Sava” a fost distins, prin anul 1887—1888, cu premii naționale pentru desen și pictură (mărturie sînt diplomele din arhiva poetului) și cam în acel timp debutează în poezie la revistele „Carmen” și „Foaie pentru toți”.

A tipărit două volume de versuri („Poeme”, 1911, și „Impresii efemere”, 1925), trei romane („Femei moderne”, „Zaza” și „Școala dragostei”) și mai multe povești și povestiri pentru copii („Abdulah și frumoasa Azad”, „Păunașul codrilor”, „Zastra fahirul” și „Crăiasa Liana”), ultima apariție editorială, la „Cugetarea”, 1946.

Acum, aflat la limanul unei vieți de excepție, poetului simbolist de altădată, căruia i s-au șters pentru totdeauna contururile între zi și noapte, singura bucurie ce i-a mai rămas este poezia: numeroasele-i caiete manuscrise sînt mărturia acestui adevăr.

## Moment

■ Simbătă, 17 martie 1979, a fost ziua manifestărilor cultural-artistice organizate de Liceul „Unirea”. În cadrul lor, colaboratorii „Revistei noastre” s-au întâlnit cu scriitorul **George GENOIU**, cu care au angajat un interesant dialogul literar pe tema „Evoluția dramaturgiei contemporane”. (Această convorbire va fi publicată în numărul viitor).

■ La 20 martie 1979, delegația Ligii Tineretului Comunist Chinez, condusă de tovarășul **Han Ying**, prim-secretar al Comitetului Central, a vizitat Liceul „Unirea”. Cu acest prilej, oaspeții și gazdele s-au informat reciproc asupra activității desfășurate în cadrul organizațiilor de tineret.

■ Profesorii de limba și literatura română din orașul Focșani, întruniți la 20 martie 1979, în ședința cercului pedagogic, au avut ca oaspete pe criticul literar **Eugen SIMION**. La rugămintea lor, invitatul a vorbit despre direcțiile și tendințele observate în dezvoltarea romanului actual.

■ La 24 aprilie 1979 **Alfred NEAGU**, traducător și redactor la Editura „Albatros”, precum și romancierul **Constantin TURTURICĂ** au vizitat Liceul „Unirea”, cu care prilej le-au vorbit elevilor despre arta traducerii și despre contactul scriitorului cu viața. Manifestarea se înscrie în cadrul acțiunilor organizate de Consiliul județean al sindicatelor — Vrancea.

■ În zilele de 12 și 13 mai 1979, s-a desfășurat la Suceava, o sesiune de comunicări științifice, organizată de Societatea de științe filologice, în colaborare cu forurile de învățământ locale. Participanții au dezbătut tema „Știmularea creativității elevilor prin cercuri, cenacluri și reviste școlare”. „Revista noastră” a fost reprezentată de prof. **Petrache DIMA**, care a vorbit despre tradițiile editoriale de la Liceul „Unirea” din Focșani și despre metodologia alcătuirii unei publicații școlare.

## NOTE DE DRUM

## LIDICE

*Lidice, pentru mine, pînă a fi acolo, era o poezie frumoasă și tristă, despre moarte și viață, despre război și pace, despre solidaritate, o poezie pe care mi-o citise tata înainte de a pleca în concediul acesta.*

*Acum eram la Lidice. Aici, pe acest cîmp de trandafiri a fost un sat cu mame iubitoare și tați severi și harnici, cu bunici și bunice cu sufletul ca pîinea caldă, cu copii neastîmpărați, cu mulți copii ca mine, mai mari ori mai mici.*

*Intrăm în muzeu. Obiectele expuse vorbesc despre viața pașnică a celor care au trăit unul dintre cele mai înfricoșătoare acte ale ultimului război mondial...*

*„Și într-un colț, sub sticlă, lingă usă, două patine mici și o păpușă...”*

*(Eugen Jebeleanu — „Lidice”).*

*Da, erau aievea în fața ochilor mei, dar nu acestea m-au zguduit, ci placa, imensa placă de marmură albă pe luciul căreia erau săpate zecile de nume ale copiilor ucși atunci. Vîrsta lor? Zece ani, nouă ani, unsprezece, opt, doisprezece...*

*Ascultăm în tăcere glasul egal și liniștit al ghidului. Tata îmi traduce șoptit, la ureche: „Ca urmare a uciderii călăului hitlerist — Heydrich — de către partizanii cehi, ocupații germani au dezlănțuit o acțiune criminală fără precedent. Astfel, în noaptea de 10 spre 11 iunie 1942, s-au năpustit asupra pașnicului sat Lidice și, fără milă, l-au distrus, iar femeile și copiii încolonați pentru a fi expediați în lagărele de exterminare...”*

*Privesc la cei din jur: străini din multe țări ale Europei. Fețele lor exprimă ura și solidaritatea deopotrivă. Pe bolta de la intrarea în muzeu e scris cu litere aurii cuvîntul care vine acum în gîndul fiecăruia: PACE.*

*În subsolul muzeului ni se dă un film-document: distrugerea satului Lidice. Finalul filmului ne invită să vizităm noul Lidice, răsărit în apropierea cîmpului cu trandafiri.*

*Am ieșit în soarele de afară și parcă un fior de gheață ne stăruie în întreaga inimă.*

*În cîteva minute ajungem la noul Lidice. Viața tumultoasă a localității te face să crezi că, numai la doi pași de sanctuarul acestui popor, oamenii veseli din jur uitaseră totul.*

*Dar nu! Asemenea fapte nu se uită niciodată. Nici ei n-au uitat, după cum nici eu nu voi uita că am călcat pe pămîntul sînt de la Lidice. Nu voi uita niciodată tristețea, dar și optimismul închise în acel cîmp imens cu trandafiri multicolori pe care mă aflam în iunie 1978, călcînd cu pioșenie peste o pagină tristă din istoria unui popor viteaz, harnic și ospitalier.*

**Oana-Diana RENEĂ**

clasa a IV-a

Școala generală nr. 4 Focșani

Curioasă traiectorie a cunoscut poezia lui Virgil Carianopol : după ce publică două volume de nuanță suprarrealistă (unul dintre ele se cheamă „Virgil Carianopol” și a apărut în 1933), poetul își cristalizează scriul spre o claritate impresionantă. Începînd cu al treilea volum („Scriitori către plante” — 1936), poezia lui V. Carianopol se schimbă rațional ; în afară de claritate, caracteristicile poeziei de acum sînt (și vor rămîne pînă azi) : puterea emoțională, trăirea autentică a poeziei și aerul melancolic. Mai toți marii critici ai vremii scriu despre poezia lui. G. Călinescu, în monumentală sa „Istorie a literaturii române...” îl încadrează pe poet în categoria „Eseniniști”. Și pe bună dreptate. Caracteristicile scrisului său, arătate mai sus, o meritau și dovedeau pe deplin. Cititorul își poate face o impresie despre poet, citind volumul antologic „Viorile vîrstei”, apărut în 1978, în colecția „Cele mai frumoase poezii” a Editurii „Albatros”.

Cu volumul „Echivalențe”, apărut anul trecut la Editura „Albatros”, po-

Nu demult și-a făcut apariția cartea intitulată sugestiv „Ca un fagure de miere”, culegere întocmită de prof. George Mirea, care a adunat cele mai frumoase versuri transmise în cadrul emisiunii „Odă limbii române”.

Limba reprezintă elementul înche-gat al unei comunități umane, întotdeauna afectată de vicisitudinile apărute de-a lungul veacurilor. Atunci cînd poporul nostru primea lovituri puternice imparabile în urma cărora își pierdeau viața mii de locuitori, cînd peste așezările omenești se așterneau praful și cenușa, limba renăște odată cu venirea primăverii, odată cu apariția primului fir de iarbă ca simbol al reinnoirii, ca pasărea Phoenix din propria-i cenușă.

Volumul de față aduce un omagiu celor care n-au uitat nici o clipă că sînt români.

Ion Pillat, în „Versul țării”, prin intermediul comparației și metaforei arată frumusețea limbii populare românești „Grai de cioban pe plaiuri”. limba noastră este comparată cu freamătul frunzei „E graiul tău ca frunza” și metaforizată superb „Grai de pîriu legînd luceferi”. Limba ro-

## NOTE DE LECTURĂ

etul Andrei Ciurunga se află la cea de-a noua carte a sa. Ca și celelalte volume, acest ultim volum stă sub semnul clarității ; cele mai multe poezii fiind scrise curat, fără întortochială și lipsa de logică ce-au dat buzna în poezia contemporană. Andrei Ciurunga stăpînește foarte bine cuvîntul și construcția poetică. Iată „Ora somnului” : „Bătrînii nu știu niciodată să se culce la timp. / Unii se joacă-n zăpada trecută de umeri, / un ceas mai rămîn să se joace cu bulgării reci, / o iarnă măcar, să mai scuture crengile albe. / Alții, sub lămpile joase, se joacă frumos, / adună culori sau împrăstie vorbe lunare. / Părinții, trecuți de lumină, îi ceartă blajin : / Leonardo, destul ! / Alighieri, destul ! la culcare ! / Bătrînii nu știu niciodată să adoarmă la timp.” Curios lucru, poetul Ciurunga nu are nici un fel de afinitate cu umoristul și rebusistul Ciurunga.

Virgil PANAIT

mână își îndeplinește rolul său istoric, astăzi, ca limbă a României socialiste, a întregului popor.

De aceea cultivarea și înflorirea ei sînt îndatoriri patriotice deosebite.

În „Aceasta-i limba”, Mihai Beniuc slăvește pe poezii de început, reprezentați de „Bătrînul Văcărescu” și pe Mihai Eminescu, „Luceafărul țării noastre geniu”. Arată apoi că istoriei contemporane pe care o slăvesc oamenii muncii trebuie să-i corespundă o poezie nouă :

„Dă-i strălucirea șarjei de oțel / țării din metalele călitate ; / Dă-i fiecărei vorbe-a tale țel / Întru cinstirea patriei iubite”.

De remarcat sînt, de asemenea, poezii : Tudor Arghezi cu „Ia aminte”, Victor Eftimiu — „Odă limbii române”, Nicolae Labiș — „Începutul”, Vasile Voiculescu — „Grai valah”, Petre Ghelmez — „Laudă limbii române” ș.a.

Această antologie de poeme reprezintă un salt în marea operă de cîntare a limbii văzute ca : popor, țară, munți și ape, suflet și stele.

Carmina VOINEA,  
clasa a XII-a E



Curioasă traiectorie a cunoscut poezia lui Virgil Carianopol : după ce publică două volume de nuanță suprarealistă (unul dintre ele se cheamă „Virgil Carianopol” și a apărut în 1933), poetul își cristalizează scri-sul spre o claritate impresionantă.

Începînd cu al treilea volum („Scri-sori către plante” — 1936), poezia lui V. Carianopol se schimbă rațional ; în afară de claritate, caracteristicile poeziei de acum sînt (și vor rămîine pînă azi) : puterea emoțională, trăirea autentică a poeziei și aerul melancolic. Mai toți marii critici ai vremii scriu despre poezia lui. G. Călinescu, în monumentală sa „Istorie a literaturii române...” îl încadrează pe poet în categoria „Eseninișii”. Și pe bună dreptate. Caracteristicile scrisului său, arătate mai sus, o meritau și dovedeau pe deplin. Cititorul își poate face o impresie despre poet, citind volumul antologic „Viorile vîrstei”, apărut în 1978, în colecția „Cele mai frumoase poezii” a Editurii „Albatros”.

Cu volumul „Echivalențe”, apărut anul trecut la Editura „Albatros”, po-

Nu demult și-a făcut apariția cartea intitulată sugestiv „Ca un fagure de miere”, culegere întocmită de prof. George Mîrea, care a adunat cele mai frumoase versuri transmise în cadrul emisiunii „Odă limbii române”.

Limba reprezintă elementul înche-gat al unei comunități umane, întotdeauna afectată de vicisitudinile apărute de-a lungul veacurilor. Atunci cînd poporul nostru primea lovituri puternice imparabile în urma cărora își pierdeau viața mii de locuitori, cînd peste așezările omenești se aș-terneau praful și cenușa, limba renăștea odată cu venirea primăverii, odată cu apariția primului fir de iar-bă ca simbol al reinnoirii, ca pasărea Phoenix din propria-i cenușă.

Volumul de față aduce un omagiu celor care n-au uitat nici o clipă că sînt români.

Ion Pillat, în „Versul țării”, prin intermediul comparației și metaforei arată frumusețea limbii populare românești „Graii de cioban pe plauri”. limba noastră este comparată cu freamătul frunzei „E graiul tău ca frunza” și metaforizată superb „Graii de pîriu lîind luceferi”. Limba ro-

## NOTE DE LECTURĂ

etul Andrei Ciurunga se află la cea de-a noua carte a sa. Ca și celelalte volume, acest ultim volum stă sub semnul clarității ; cele mai multe poezii fiind scrise curat, fără întortochială și lipsa de logică ce-au dat buzna în poezia contemporană. Andrei Ciurunga stăpînește foarte bine cuvîntul și construcția poetică. Iată „Ora somnului” : „Bătrînii nu știu niciodată să se culce la timp. / Unii se joacă-n zăpada trecută de umeri, / un ceas mai rămîn să se joace cu bulgării reci, / o iarnă măcar, să mai scuture crengile albe. / Alții, sub lămpile joase, se joacă frumos, / adună culori sau împrăștie vorbe lunare. / Părinții, trecuți de lumină, îi ceartă blajin : / Leonardo, destul ! / Alighieri, destul ! la culcare ! / Bătrînii nu știu niciodată să adoarmă la timp.” Curios lucru, poetul Ciurunga nu are nici un fel de afinitate cu umoristul și rebusistul Ciurunga.

Virgil PANAIT

mână își indeplinește rolul său istoric, astăzi, ca limbă a României socialiste, a întregului popor.

De aceea cultivarea și înflorirea ei sînt îndatoriri patriotice deosebite.

În „Aceasta-i limba”, Mihai Beniuc slăvește pe poezii de început, reprezentați de „Bătrînul Văcărescu” și pe Mihai Eminescu, „Luceafărul țării noastre geniu”. Arată apoi că istoriei contemporane pe care o slăvesc oamenii muncii trebuie să-i corespundă o poezie nouă :

„Dă-i strălucirea șarjei de oțel / țării din metalele călîite ; / Dă-i fiecărei vorbe-a tale țel / Întru cinstirea patriei iubite”.

De remarcat sînt, de asemenea, poezii : Tudor Arghezi cu „Ia aminte”, Victor Eftimiu — „Odă limbii române”, Nicolae Labîș — „Începutul”, Vasile Voiculescu — „Graii valah”, Petre Ghelmez — „Laudă limbii române” ș.a.

Această antologie de poeme reprezintă un salt în marea operă de cîntare a limbii văzute ca : popor, țară, munți și ape, suflet și stele.

Carmina VOINEA,  
clasa a XII-a E





(Urmare in pag. 1009)

cărei tiraj total, în seria nouă, inaugurată în 1972, a depășit la 59 de numere, o sută de mii de exemplare — am putut înțelege că „Revista noastră” nu trăiește doar din amintirea faptului că în paginile ei a publicat V. I. Popa, ci are o viață a ei — dinamică, înscriindu-se în tradiția celor mai bune reviste ale elevilor din țară, găzduind în coloanele sale semnături ale unor prestigioși scriitori contemporani — tineri sau vîrstnici — dar prilejuind și debuturile unor nume despre care sînt promisiuni că-se va mai vorbi — Virgil Panait, Irimia Bălescu, Dan Lavric, Cezara și Ovidiu Groper, Carmen Mogoș și încă mulți alții. Carmen Mogoș este și o talentată plasticiană, expoziția din holul liceului — ce cuprinde multe din pinzele sale — stînd mărturie unei certe înzestrări artistice.

Despre entuziașii „Revistei noastre” s-au scris chiar în paginile ziarului nostru — și se vor mai scrie, cu siguranță, multe rînduri calde, premise certe fiind talentul și dăruirea cu care înțeleg să mărturisească hîrtiei toate curatele lor gînduri și idealuri. Dealtfel, la Focșani, setea de cultură, dorința de cunoaștere caracterizează cea mai mare parte a tineretului”.

(Extras din articolul „O zi cu elevii din Focșani pe drumurile unor fapte ce pornesc din inimă”, apărut în nr. 9259, din 1 martie 1979, sub semnătura lui Dan MUCENIC)

\* \* \*

București, mărțișor 1979

Iubite și stimată tovarășe profesor,

Mulțumesc pentru ultimele numere din „Revista noastră”, publicație vrinceană în continuu progres, a cărei evoluție o urmăresc cu interes de multă vreme. Redactată de elevi ai Liceului „Unirea” din Focșani, sub directa dv. coordonare, cu concursul dascălilor lor, ea constituie un exemplu viu și edificator de ceea ce pot face pasiunea și entuziasmul juvenil, antrenaj cu pricepere și bun gust printr-o temeinică îndrumare didactică. Sînt sigur că premiul I acordat anul trecut revistei în cadrul concursului național al presei școlare va fi urmat de altele în anii ce vin.

Un merit deosebit al „Revistei noastre” și al animatorului noii serii îl constituie contribuția permanentă la integrarea vieții culturale locale în marele circuit național de valori. Și invers, stimularea interesului local pentru cunoașterea, adesea sub aspecte inedite, a unor personalități reprezentative pentru spiritualitatea românească din trecut și de azi. Ambele tendințe au fost integrate firesc procesului de formare intelectuală a tineretului, dar răspunzînd și unui interes mai larg.

Rugîndu-vă să mă numărați printre prietenii revistei îi urez cu prilejul noului an de apariție tradiționalul „Vivat, crescat, îfloreat!”

Nicolae LIU

\* \* \*

Iași, 26 martie 1979

Stimate tovarășe profesor,

Ultimul număr al „Revistei noastre” ne-a prilejuit o interesantă și plăcută lectură.

Vă rog să primiți călduroasele noastre mulțumiri, odată cu dorința ca și în continuare să vă bucurați de aprecierea unanimă a cititorilor revistei dv.

Prof. Margareta CREANGĂ

\* \* \*

#### SCINTEIA TINERETULUI :

„Remarcabil este și cel mai recent număr, apărut azi, al publicației trimestriale „Revista noastră” a Liceului „Unirea” din Focșani. Printre publicațiile școlare, revista ocupă un loc distinct, atît prin calitatea textelor, cit și prin ținuta sa grafică deosebită, contribuind la ridicarea prestigiului gloriosului liceu centenar. Nu e o noutate aceasta, dar e reconfortant a constata în fiecare număr consecvența cu care „Revista noastră” își respectă un program intelectual, concludent în acest sens fiind și entuziasmul cu care această publicație școlară, ce se găsește acum de vînzare la unitățile de difuzare a presei, este primită de cititori, chiar și peste hotare.





Ecologică...

Caricatură de Lola BARUCH  
(fost elev al Liceului „Unirea”)

# Mijloace moderne de transport de mare viteză (II)

Automobilele de azi, care merg cu benzină, au apărut în primele lor forme către sfârșitul secolului trecut și au intrat în domeniul public abia în anul 1896, când s-a organizat la Londra prima expoziție internațională de trăsură — automobile casnice, zgomotoasele concurențe de mai târziu ale trăsurilor cu cai. Înaintea acestora au circulat în Europa câteva exemplare de automobile acționate cu aburi, între ele fiind și unul construit la Paris, în anul 1880, de inginerul român Dimitrie Vănescu. Francezii l-au numit „cel mai reușit tren fără șine din lume”. Rotile din spate sînt prevăzute cu inele de cauciuc între benzile metalice — sistem inventat tot de Vănescu, într-o vreme cînd încă nu se cunoșteau anvelopele pneumatice.

În anul 1922, ing. Aurel Persu realizează primul automobil aerodinamic din lume cu care a circulat peste 100 000 km (inclusiv ruta Berlin — București).

Discuțiile, părerile, iar uneori polemicele vehemente pe teme automobilistice nu sînt în măsură și nu trebuie să creeze o stare de neliniște. Automobilul face parte integrantă din actuala civilizație și este normal ca să nu lăpsească din miezul dezbaterilor, al investigațiilor, al planurilor actuale și de perspectivă.

Eleganța automobilistică a determinat, de asemenea, industria de automobile către un scop care nu trebuie trecut cu vederea: acela al echilibrului liniilor unei mașini și al armoniei vestimentare, echilibru care este necesar să se stabilească între prezentarea unei mașini și modă. Angrenajul își schimbă liverele greoaie în comenzi simple, ambreiajul apare sub picior, motorul devine silențios și resorturile moi ca puful. Forma caroseriei, „între ideal și eleganță”, este încă sub semnul incertitudinii. Consumul de carburant pare să-și spună cu-

## ȘTIINȚĂ ȘI TEHNICĂ

vîntul. Astfel, autoturismele cu caroserii aerodinamice consumă din ce în ce mai puțină benzină. Spre exemplu: un autoturism cu suprafața frontală de 1,85 m.p. și un coeficient de aerodinamicitate  $C_x$  de 0,40, are nevoie de circa 23 CP, la o greutate de 1000 kg., să poată fi propulsat cu viteza de 100 km/h. La 150 km/h unui asemenea tip de mașină îi este necesară o putere de peste 3 ori mai mare și o cantitate de benzină mai mult decît dublă.

Dacă însă va fi diminuată suprafața frontală prin înclinarea suprafeței parbrizului, cu numai 0,20 m.p., puterea necesară propulsării autoturismului cu 100 km/h va fi de circa 20 CP. Se constată deci o scădere a puterii de propulsare pentru același nivel de viteză, cu aproximativ 14 la sută. Pentru 150 km/h., aceasta este de circa 61 CP. În asemenea condiții, consumul de carburant scade cu aproximativ 8 la sută, ceea ce nu este neglijabil.

Totodată, în ceea ce privește motoarele clasice, s-a acordat o mai mare atenție utilizării raționale a cilindrului și construirii unor motoare caracterizate printr-o economicitate sporită. Sînt de menționat în acest sens succesele obținute în realizarea unor motoare Diesel de mic litraj și turație ridicată, comparabile ca performanță, cu motoarele cu benzină, dar cu un consum de combustibil de circa 25 la sută mai mic.

Desigur că, la 27 august 1892, cînd Rudolf Diesel și-a prezentat cererea pentru brevetul de invenție a motorului, care urma să-i poarte numele, autorul nu-și putea imagina ce va deveni acest motor, cu toate că actualele motoare cu aprindere prin comprimare seamănă foarte puțin cu acest patent. Este adevărat că ciclul motor s-a conservat în părțile sale esențiale: se preconiza, astfel, aspirația de aer pur, introducerea combustibilului pulverulent lichid sau gazos la finele celei de a doua curse — compresia; destinderea după efectuarea arderii provocate de aprinderea

Paraschiv CREȚU,

subing. princip. I.T.A. Vrancea

(Continuare în pag. 1014)

# Mijloace moderne de transport de mare viteză

(Urmare din pag. 1013)

spontană a combustibilului, urmată de evacuarea proceselor arderii.

Astăzi, se cunosc încă cel puțin patru variante principial diferite de soluția prezentată de Diesel. Se fabrică astfel, motoare cu injecție peliculară (cum sînt cele care echipază autocamioanele ROMAN și DAC, de exemplu), motoare cu anticameră, ca motoarele din seria MB fabricate de Uzina „23 August”, motoare cu cameră de vârtej, cum sînt cele de 45 CP produse de Uzina „Tractorul”.

Instalarea autoritară a motorului Diesel în tracțiunea de mică și mare putere se explică în primul rînd prin avantajul economicității. Același automobil consumă de 1,87 ori mai puțin combustibil decît motorul cu benzină (dacă se ține seama de diferența de densitate de 0,85 g/cm.c. față de 73 g/cm.c. și consum specific 180—200 g/CP/h.

Practica experimentală de laborator arată că în mod organic, din cauza aruncării momentului aprinderii tot mai profund în cursa de destinde-

re, motorul Diesel nu va putea suporta cu actualii combustibili turajii mult mai ridicate. Și totuși, mai există o cale de ridicare a puterii litrice care de această dată nu este aplicabilă motorului cu benzină. Ea se numește supraalimentare și constă în introducerea forțată a aerului în cilindrii motorului, sporind astfel cantitatea de combustibil ce poate fi arsă în același volum cilindric. În revers, la motorul cu carburator, supraalimentarea este limitată de detonație.

Alte perfecționări tehnice vizează adoptarea sa la utilizarea nu numai la un singur combustibil, ci a oricărui combustibil lichid, alcool, benzină, petrol, motorină etc. Deoarece combustibilii ușori au temperaturi de aprindere mai ridicate, este necesar ca la fiinele aprinderii aerul din cilindru să fie mai cald, deci să fie mai comprimat.

Aceasta se poate realiza, variind volumul camerei de comprimare, fie prin ridicarea poziției capului pistonului ca la sistemul B.I.C.E.R.I. (fig. 1), aplicat pe motoarele Continental, fie prin variația plafonului camerei de ardere ca la soluția HISPANO-SUIZA (fig. 2). Aceste motoare denumite cu raport de comprimare variabil deschid largi perspective dezvoltării utilizării unui sort variat de combustibil în același agregat, cunoscut sub denumirea de motor policarburant.

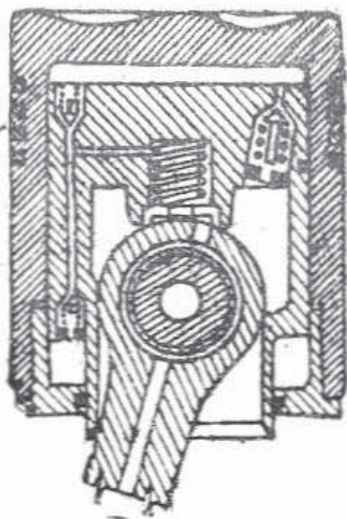

Fig. 1

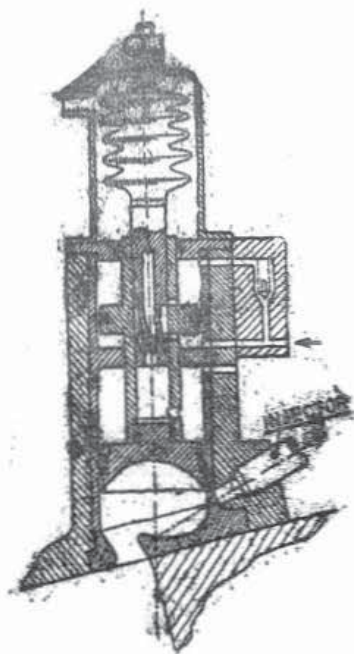

Fig. 2

# O ZI FĂRĂ AUTO- MOBIL

(*schită*)

E dimineață. Soarele nu a răsărit decât pe jumătate. Istoria unei zile începe odată cu zorile.

Îmi beau cafeaua cu lapte. La ora 8, încep cursurile. Pe stradă, lumea e grăbită. Merg încet, cu pași rari și cadențați, am plecat mai devreme ca de obicei. În stație, e un ajiș mare, proaspăt tipărit. Prin el ni se aduce la cunoștință că: „...toate transporturile în comun sînt suspendate...” Și mai departe: „Este interzisă circulația oricărui autovehicul indiferent de tip”. Curios. Mă bucur și mă îndepărtez.

Deci, astăzi va fi multă liniște. Aerul va „sta” nepoluat. Grozav! Nu vor fi amenzi și nici accidente. Voi ocoli trotuarele și marcajele. Am ocazia să-i zîmbesc în nas bătrînului semafor, care de la o vreme își dădea aere de „centenar”. Ah, ce bine mă voi simți fără automobile, fără autobuze și fără mijloace de tracțiune. Nu tu birr, birr! Nu tu fum! Fără ții, ții! Minunat! Ca-n basme. Mergi pe stradă alături de porumbel, vrăbii și ciori, fără să îi deranjat de nici un tiu, tiu!

Astăzi, am să mă plimb și-o să fredonez „Riurile Babilonului” de-o să mă invidieze Boney M.

Am ajuns la școală. Astăzi, am dat o teză și patru extemporale. Sînt irîntă. Și mi-e o foame, mamă, mamă! Unde dracu o fi autobuzul ăla, blestemat? Stau în stație de 15 minute și nu am zărit nici unul. Poftim, e 13,20 și n-a venit. Din colțul stației, îmi rînjește sumbru un ajiș. Atunci mi-am adus aminte de el. Uf! Și pînă la marginea orașului e drum nu glumă! Pe stradă, la un moment dat, o femeie în vîrstă cade și-și fracturează piciorul. Nu mai poate merge. Trebuie dusă la spital. Ce-o fi făcînd Salvarea? De ce nu răspunde la apelul telefonic? Alături de cabina telefonică, pe un stîlp stă semeț, ajișul.

Intru într-o brutărie și cer:

— Dați-mi o pîine de 2,60 lei.

— N-avem de nici un fel. Mi se răspunde prompt.

— Cum n-aveți?

— Uite așa! Și-mi arată ajișul.

Plec mai departe. Trecătorii se mișcă alene. Sînt obosiți de atîta mers pe jos.

Ajung acasă. Deschid ușa. Las servieta într-un ungher și mă trîntesc pe primul fotoliu întîlnit în cale. Tii, ce bine-i să te odihnești! Sună telefonul. În receptor răsună vocea unei prietene.

— Vino de urgență la mine. Te aștept pînă la ora 15. Tă rog mult. Vino!

Mă uit la ceas. Arăta 14,45. Ridic receptorul și sun stația de taximetre. Se aude prin receptor, țîrîitul lugubru al telefonului. În minte îmi apare imaginea ajișului. Renunț. Îmi iau paltonul, sar în pantofii „sport” și o iau la goană pe străzi în partea cealaltă a orașului. Prin creier mi se pripășește un gînd:

— Ce-or fi făcînd autobuzele acum, cînd eu alerg? Aș renunța la liniște și aer numai pentru 10 minute de mers cu autobuzul...

Doina SMĂRÂNDOIU  
clasa a XI-a C



Carmen MOGOȘ



Daniel DOPCA



Lidia DIMITRIU

### ÎN DEZBATERE :

## PRINCIPALELE DIRECȚII ALE CERCETĂRII MATEMATICE ȘI ÎNVĂȚĂMÎNTUL LICEAL (II)

*(Prima parte a apărut în nr. 58-59-60|1979)*

Carmen MOGOȘ, clasa a XI-a A: Înlăturarea formalismului este o condiție indispensabilă înțelegerii matematicii. V-am ruga să faceți referiri și la stilul de muncă al elevului care a depășit acest stadiu și se gindește la autoperfecționare.

Lector univ. dr. Dan BRÎNZEI: Principala cale de a ajunge undeva este munca. „Ce” și „cît” se muncește se apreciază în raport cu obiectivul urmărit. Dacă se are în vedere reușita la examenul de admitere în facultate, atunci trebuie să se rezolve cît mai multe probleme, găsirea soluțiilor fiind rodul efortului personal. În țara noastră, există o anumită „intoxicație” cu culegeri de probleme pentru examene. Unele dintre ele prezintă soluțiile imediat după textul problemei. Tentația este mare. Din acest motiv, nu recomand aceste culegeri. Indicată ar fi și folosirea „Gazetei matematice”, dar în ultimii ani revista urmărește pregătirea elevilor pentru olimpiadele internaționale. În orice caz, indiferent de materialele folosite, în procesul de rezolvare a problemelor să încercați să găsiți cît mai multe soluții, generalizări și particularizări interesante ale problemelor, să faceți analogii cu alte probleme rezolvate, să sesizați carențele pregătirii teoretice care suintîrziat soluționarea.

Cine aspiră la culmile cele mai înalte ale matematicii trebuie să citească cît mai multă matematică și în primul rînd manualele, care — cu o excepție ce nu e cazul să o menționăm — sînt cele mai bune cărți de matematică ce s-au scris pentru dumneavoastră. Cine citește și alte cărți de matematică are prilejul de a se confrunta și cu alte puncte de vedere asupra unor teme de matematică, cunoașterea devenind mai profundă.

Prof. Corneliu SAVU: Păreaștea mea este că numărul de probleme rezolvate nu este singurul indicator al calității pregătirii matematice. El trebuie pus în strînsă legătură cu modul în care se realizează confruntarea dintre probleme și rezolvitor. Sînt mulți elevi buni și foarte buni care trec prin șocuri puternice atunci cînd înregistrează eșecuri în rezolvarea de proble-

## ȘTIINȚA ȘI TEHNICĂ



De la stînga la dreapta : profesorii Corneliu SAVU, Dan BRINZEI, Petrache DIMA, Irinel DRĂGAN și Neculai CHIFAN

me. Ei trebuie să fie convinși că, dacă „lupta“ cu problema a fost aprigă, și eșecul poate fi un succes. Căutările autentice, chiar dacă sînt lipsite de succese imediate, cumulate, duc la cîștiguri mari în viitor.

**Prof. univ. dr. Irinel DRĂGAN :** O altă cale de perfecționare este cea a cercetării științifice. Întimplător, tovarășul lector Dan Brinzei și cu mine am făcut parte din comisia care a apreciat lucrările prezentate în cadrul sesiunii științifice a elevilor. Am fost surprinși de serioasele preocupări pe care le au tinerii matematicieni. Ceea ce ne-a produs însă o surpriză deosebită a fost realizarea unor lucrări de cercetare operațională de bună calitate, două dintre ele fiind distinse cu premiul I, lucrările aparținînd elevilor Cavachi Marius din Constanța și Mesaroș Judith din Cluj. Cred că nu greșesc afirmînd că lucrarea de combinatorică a elevului Cavachi Marius este publicabilă într-o revistă de specialitate.

Țin să remarc că activitatea de cercetare a elevilor s-a orientat către temele de matematică studiate în liceu, mai ales de geometrie sintetică — domeniu clasic bine cunoscut, și prea puțin către domeniile matematice de actualitate. Mă folosesc de acest prilej spre a vă îndemna să abordați și dumneavoastră subiecte de cercetare matematică, și nu numai din tematica oferită de programele școlare. Această idee mi-a venit în momentul în care tovarășul lector Dan Brinzei spunea că ar fi bine să citiți și alte cărți de matematică în afară de manuale. Eu aș completa: să citiți cărți și cu alte teme de matematică decît cele cu care vă întîlniți în școală.

O remarcă deloc îmbucurătoare: din Moldova doar județul Neamț a fost prezent cu două lucrări, iar Bucureștiul s-a prezentat cu una singură. Se pare că această activitate de cercetare științifică a elevilor nu este luată în serios în Moldova și poate nici în Capitală.

**Prof. Corneliu SAVU :** În luna mai a anului trecut, la Focșani, a avut loc faza județeană a Sesiunii de comunicări științifice, prilej cu care trei lucrări de matematică au fost distinse cu premiul I. Normal aceste lucrări trebuiau să apară în fața dumneavoastră. Între cele trei lucrări se afla și referatul „Grafuri de fluență“ al elevului nostru Dopca Daniel, deci cu o temă situată mult în afara programelor școlare. Referatul cuprinde și unele încercări personale: calcul cu determinanți prin utilizarea grafiurilor de fluență. Preocupări de cercetare operațională au mai avut și elevii Nagler Raçu și Lavric Dan, care utilizînd algoritmi simpli din teoria grafiurilor au rezolvat unele probleme concrete de optim. Sînt într-un tot de acord

(Continuare în pag. 1018)



# PRINCIPALELE DIRECȚII ALE CERCETĂRII MATEMATICE

(Urmare din pag. 1017)

cu tovarășul prof. univ. Irinel Drăgan că nu se acordă suficientă atenție acestor sesiuni de comunicări de către factorii răspunzători, inspectoratele școlare și comitetele U.T.C. Cred că se impune cu necesitate și un regulament de desfășurare care să precizeze tematica ce poate fi abordată, criteriile de apreciere a acestor lucrări și altele.

**Lidia DIMITRIU**, clasa a IX-a A: Care este situația geometriei în matematica actuală și ce părere aveți despre modul în care este ea prezentată elevilor de clasa a IX-a?

**Lector univ. dr. Dan BRÎNZEI**: Matematica actuală are un aspect unitar, adesea încadrarea unei teorii într-o singură ramură matematică fiind cu totul arbitrară. Între cele de geometrie, unele sînt mai apropiate de logică (axiomatica geometriei), altele de analiză (geometria diferențială), altele de algebră (geometria algebrică). În această succintă enumerare nu am putut plasa unul dintre cele mai fecunde domenii ale geometriei contemporane, topologia algebrică, care, așa cum arată și numele, se apropie atît de algebră cît și de topologie.

Deoarece geometria este în continuă evoluție și este organic legată de celelalte ramuri ale matematicii, orice încercare de a-i fixa limite este sortită eșecului.

Matematica — obiect de învățămînt — trebuie să fit o reflectare a matematicii contemporane și să asigure imbinarea organică în diversele ei capitole. Cred că nu există capitol al matematicii predate liceenilor care să nu poată fi trecut de la aritmetică la geometrie, de la geometrie la algebră sau de la algebră la analiză. Geometria sintetică liceală constituie un remarcabil exemplu de abstractizare parțială a matematicii. Este vorba de o abstractizare, deoarece din multitudinea de forme reale ne ocupăm doar de drepte, cercuri, plane, sfere etc. și prin convenții firești reușim să aproximăm cu succes formele reale prin figuri geometrice. Este o axiomatizare parțială, deoarece avem posibilitatea să desenăm figuri, să măsurăm. Și celelalte ramuri ale matematicii de liceu constituie abstractizări parțiale ale realității și cred că ramurile matematicii de liceu trebuie deosebite după domeniul de realitate pe care îl abstractizează și după suportul lor concret prin care sînt intuite de elevi.

Cum ar trebui să fie făcută geometria sintetică la clasa a IX-a? Avem deocamdată un manual, care, pe drept sau nu, este des criticat. Autorul, K. Feleman, este un matematician de mare forță, care face cinste țării noastre. După opinia mea, există destule motive pentru a califica ca nereușit sub aspect didactic manualul la care ne referim. Cred că în momentul de față masa de elevi de clasa a IX-a nu poate face geometrie sintetică fără o bază intuitivă temeinică. Peste ani s-ar putea chiar nouă să ni se pară aceste afirmații ca fiind nefondate și să ne acuzăm de conservatorism.

**Daniel DOPCA**: Colega mea s-a referit la schimbările produse în programa clasei a IX-a. După cite știu, astfel de schimbări se vor produce la toți anii de studiu; în consecință, vom vedea și manuale noi. Toate aceste modificări sînt determinate de necesitățile modernizării învățămîntului matematic. Se vorbește tot mai mult de modern în matematică. Există o distincție clară între modern și clasic în matematică? Iar în legătură cu noile manuale de matematică, luînd drept model pe cel deja apărut, geometria de clasa a IX-a, nu cumva ele repetă manualele din țările vest-europene de acum cîțiva ani, manuale care s-au dovedit prea pretențioase pentru masa de elevi?

**Lector univ. dr. Dan BRÎNZEI**: O să fim martorii schimbării tuturor programelor și manualelor. Dar pentru ca o schimbare să aibă urmări pozitive trebuie să avem în vedere ce etape s-au parcurs pînă la nivelul la care se produce schimbarea. În prezent, subiectele tratate în cărțile lui Pappy se

fac cu bună înțelegere de către copii la grădiniță. Am fost surprins să aud copii de 6—7 ani discutând între ei despre mulțimi, mulțime vidă ș.a. Poate, anumite noțiuni fundamentale de matematică să fie mai ușor de înțeles la vârste mici, să pară mai naturale.

Termenul de „modern“ în matematică are același înțeles ca și în literatură sau pictură, care în esență nu exprimă neapărat ceva nou. E drept că un număr destul de mare de ramuri matematice s-a dezvoltat cu precădere în ultimii 20—30 ani, ceea ce îi determină pe unii să le califice ca fiind „modern“. Dar și aceste ramuri nu au apărut pe loc gol. Fiecare a pornit de la lucruri mai vechi. Modern nu înseamnă să facem ceva cu totul și cu totul nou, modern înseamnă să facem ceea ce este natural să facem, la un moment dat, ceea ce are șanse să se aplice într-un domeniu sau altul al activității umane : în industrie, în fizică, chiar în matematică, sau în altă parte. În matematică foarte multe lucruri sînt moderne, căci foarte multe au aplicații. Este foarte greu de spus ce anume din matematică nu are aplicații practice.

**Prof. univ. dr. Irinel DRĂGAN :** Introducerea unor noțiuni fundamentale de matematică încă din primele clase pare să fie o necesitate. Omul, învățînd, se obișnuiește cu anumite puncte de vedere, care pot împiedica o nouă viziune asupra unui material. Această chestiune de psihologie mi-a fost foarte clar pusă în evidență în una din vizitele mele în străinătate. cînd băiețelul unui coleg, Alexandre, elev în clasa I, m-a impresionat cu ușurința cu care opera în diverse baze. După părerea colegului meu „faptul că noi calculăm doar în baza 10 este o deformare a școlii și a vieții noastre“. Se pare că multe sisteme de învățămînt încearcă să înlăture această deformare și altele.

**Daniel DOPCA :** Unii dintre noi vor să urmeze o facultate în care matematica să fie o disciplină de bază. Către ce domenii de aplicabilitate se orientează matematica contemporană ?

**Prof. univ. dr. Irinel DRĂGAN :** Este foarte greu să răspunzi la o atare întrebare. Dacă m-ați fi întrebat acest lucru în urmă cu vreo 20 de ani, poate aș fi răspuns : către calculatoarele electronice. În ceea ce privește domeniul meu de activitate, cercetările operaționale, cred că folosirea matematicii în științele sociale este una din direcțiile cu reale perspective de dezvoltare. Se fac încercări de legislație, de conjunctură economică, de teoria votării ș.a.

Modelele matematice ce se încearcă nu sînt încă bine puse la punct. Tocmai din acest motiv întrevăd o frumoasă dezvoltare a pătrunderii matematicii în științele sociale și științele economice.

De fapt, astăzi nu există domeniu de activitate umană care să nu facă apel la matematică, mai mult sau mai puțin. Recent, noi am încheiat un contract cu Fabrica de antibiotice pentru a studia evoluția ciupercilor.

**Lector univ. dr. Dan BRÎNZEI :** Întimplător, am răsfoit de mai multe ori revistele de medicină din biblioteca familiei mele și am constatat că ponderea articolelor în care se folosește matematica crește mereu. Nu mai este nici un secret pentru nimeni că mașinile electronice de diagnosticat au devenit un fapt obișnuit în marile spitale. Cu ajutorul calculatoarelor, s-au creat opere de artă, în grafică, în poezie. De o bună bucată de vreme, în stabilirea paternității unor opere sau texte literare se folosesc instrumente matematice.

**Prof. Petrache DIMA :** Așa cum s-a întimplat cu rezolvarea problemei paternității poemului în proză „Cîntarea României“. Un specialist din Cluj a apelat la o mașină electronică de calcul și a stabilit cu certitudine că Alecu Russo este autorul celebrei opere.

**Prof. Neculai CHIFAN :** Ținînd cont de impetuoasa dezvoltare a cercetărilor operaționale și de multiplele aplicații pe care le are în domenii atât de variate, considerați că unele teme de cercetare operațională vor intra în viitoarele programe școlare ? În urmă cu ani s-au făcut unele încercări.

**Prof. univ. dr. Irinel DRĂGAN :** Unele probleme sînt foarte simple. Elemente de teoria grafurilor se pot introduce în școala generală. Proble-

# PRINCIPALELE DIRECȚII ALE CERCETĂRII MATEMATICE

(Urmare din pag. 1019)

mele de determinare a unui drum critic sînt accesibile elevilor din treapta I de liceu. Probleme de optim se întîlnesc în orice domeniu. Trebuie să pregătim elevii și în acest domeniu al matematicii. Din păcate, tocmai elementele de matematică aplicată, atît de necesare economiștilor, inginerilor, tehnicienilor și altora, lipsesc din programele actuale. Se pare că în viitorul apropiat vor fi introduse în aceste programe elemente de programare liniară, de informatică, de teoria grafurilor și altele.

**Lector univ. dr. Dan BRÎNZEI:** Ceea ce mi se pare m'îe interesant este faptul că dumneavoastră ați sesizat o anumită diferență între matematica ce se face în liceu și cea ce se face în facultăți. Vă asigur că dacă veți face matematica de liceu cu profundă înțelegere a noțiunilor și teoremelor, luptînd împotriva rețetelor, veți înțelege destul de ușor și matematica din facultăți. În privința alegerii profesiei trebuie să vă cunoașteți bine. Trebuie să vă orientați nu spre o facultate care „sună frumos”, ci spre o profesie ce vi se potrivește și o veți practica cu bucurie. În știință, în orice domeniu de activitate, sînt perspective frumoase. Nu există o ramură a științei despre care să se poată spune că nu are viitor. Trebuie să gîndiți bine înainte de a alege profesia către care vă orientați.

**Prof. Corneliu SAVU:** A fost spus aici un adevăr, chiar dacă nu-i prea plăcut. În privința matematicii, dar și a altor obiecte de învățămînt, sînt discordanțe între modul în care se face în liceu și modul în care se face în facultate. La majoritatea tinerilor trecerea de la matematica liceală la cea universitară se face foarte greu. O vină o au elevii: formalismul, superficialitatea unora și idealurile mărunte ale altora. O vină o au profesorii de liceu: accent exagerat pe artizanatul și enigmaticul matematic și nu pe noțiunile, teoremele, ideile și teoriile fundamentale. Dar cred că o vină mare o au și cei ce răspund pe plan național de unele probleme adiacente învățămîntului matematic din licee. Conținutul unor probleme de olimpiadă, de concurs de admitere orientează masa de elevi spre rețete de a rezolva probleme și nu spre o pregătire matematică serioasă. Existența unor culegeri cu foarte multe exerciții și probleme pe același calapod, intitulîndu-se pompos „probleme de probabilități”, „exerciții de combinatorică” etc. creează o imagine falsă asupra matematicii. „Gazeta matematică” prezintă tot mai multe exerciții și probleme artificiale și enigmatice. Apropierea matematicii de liceu de cea din facultăți trebuie să se realizeze prin activitatea din liceu. Se impune o schimbare de optică și un efort de înlăturare a curenților menționate.

**Prof. Neculai CHIFAN:** Cred că în curînd vom face o excursie la Iași și, cu ajutorul dumneavoastră, am dori să vizităm între altele și centrul de mașini de calcul.

**Prof. univ. dr. Irinel DRĂGAN:** Printr-o aprobare dată de facultatea de matematică veți putea vizita și centrul nostru. Vă recomandăm să vizitați și biblioteca Seminarului matematic „Al. Myller”, care este foarte frumoasă și interesantă. Noi vă mulțumim pentru invitația ce ne-ați făcut-o, de a participa la această masă rotundă și vă adresăm sincere felicitări pentru „Revista noastră” pe care o editați.

**Prof. Petruche DIMA:** Discuțiile au fost foarte interesante și redacția „Revistei noastre” trebuie să se felicite pentru ideea organizării acestei mese rotunde, cit și pentru cîștigarea a încă doi prieteni de nădejde. În numele conducerii școlii și al redacției, noi vă mulțumim pentru promptitudinea cu care ați răspuns invitației noastre și vă urăm succes în activitatea dumneavoastră științifică!

(Convorbire înregistrată pe bandă magnetică, la 9 februarie 1979)

## ȘTIINȚĂ ȘI TEHNICĂ

Se știe că dezvoltarea omenirii depinde în mare măsură de producerea și utilizarea energiei sub diverse forme. Dar niciodată dorința de a depăși barierele timpului, de a prevedea sau măcar de a întui mersul istoriei, direcțiile sale principale de evoluție nu a fost mai legată de interdependența dintre energie și creșterea economiei. Niciodată specialiștii și politicienii, opinia publică, în general, nu au fost mai preocupați ca în actualul deceniu, de a găsi un răspuns adevărat acestei probleme: cine va învinge în cursa dintre producție și consumul de energie?

Energia, o problemă la ordinea zilei, este în criză.

Combustibilii tradiționali sînt pe cale de dispariție. Omenirea a consumat, în acest ultim secol, o imensă cantitate de energie, în comparație cu veacurile anterioare.

Cărbunile și petrolul se apropie de epuizare. Rezervele de petrol, apreciate cam la 600 de miliarde de barili, se vor consuma în circa 30—40 de ani.

Cărbunile va dura ceva mai mult, poate pînă la 100 de ani.

Problema actuală a omenirii aflate în criză este descoperirea de noi resurse de energie, care să asigure progresul general al populației de pe Terra, această mică planetă din imensul Univers.

Încă de pe acum se fac cercetări în diferite țări avansate, mari consumatoare de combustibili tradiționali, în diferite direcții de acțiune.

Una din cele mai avansate direcții este energia hidrolică. Hidrocentralele sînt de pe acum prezente deloc surprinzătoare. Cea mai mare hidrocentrală din Republica Socialistă România este cea de la Porțile-de-Fier, construită în colaborare cu Republica Socialistă Federativă Iugoslavia. Ea are o putere instalată de 2140 de MW, jumătate aparținînd nouă.

Însă, cercetări importante se fac și în domeniul energiei geotermice, eolene etc. Dar cea mai tentantă formă de energie rămîne, bineînțeles, energia solară.

Amon-Ra al egiptenilor, Helios al grecilor, Dojobog al slavilor, Viracocha al incașilor, Tonatiuh al aztecilor, Soarele nostru constituje, în acest sens, o sursă nepuizabilă. Energia emanată de Soare într-o singură

zi ( $43,6 \cdot 10^{11}$  kwh) poate satisface nevoile omenirii timp de mai multe decenii. Dar acest lucru este greu de exploatat integral, deoarece o parte din energia solară se pierde în spațiul interplanetar, 1 la sută este consumată prin fotosinteză de plante, altă parte este aspirată în atmosferă etc.

Încă de pe acum, ideile îndrăznețe se remarcă în acest domeniu. Dintre fenomenele fizice care au ca rol captarea energiei electrice din razele de soare este și efectul de seră, ce constă în „îmagazinarea” razelor infraroșii într-o cutie opacă. Aici, se formează o temperatură ridicată suficientă pentru a încălzi rețelele pentru instalații industriale, aparate etc.

## ÎNCOTRO SE ÎNDREAPTĂ ENERGIA ?

O altă idee valoroasă ar fi aceea a construirii unor captatoare interspatiale, prevăzute cu mii de celule, care rețin radiațiile solare și le transmit pe Pămînt, cu ajutorul microundelor, sub formă de energie electrică. În acest scop, vor trebui construite antene de captare cu lungimea de undă de circa 0,2—0,5 micrometri.

Acest procedeu s-a experimentat și a avut succes, dînd un randament de aproximativ 82 la sută, mult mai mare decît cel al rețelelor electrice actuale. Pornind de la aceste teze și deziderate, de care depind atît formarea și dezvoltarea personalității umane, cît și permanența progresului general, este necesar să se conceapă strategii energetice folosind mai mult surse alternative, unele dintre ele situîndu-se, în momentul de față, între speculația intelectuală și reprezentarea naivă.

Romulus MIRCEA,  
clasa a X-a A

## LASERII (I)

Rod al unei intense activități de cercetare și experimentare, realizarea practică a primului fascicol laser a constituit o mare cucerire a științei și tehnicii.

Inceputul acestui capitol din istoria științei s-a făcut în 1954, când mai mulți fizicieni au propus folosirea radiației stimulate în scopul obținerii de microunde, realizându-se, astfel, primul maser. După câțiva ani, s-au pus la punct studiile teoretice în baza cărora s-a putut extinde activitatea maserilor în domeniul frecvențelor spectrului vizibil și munca de cercetare este încununată de succes în 1960 când se realizează practic primul laser. Dar să vedem ce sînt laserii. Pe baza a numeroase experiențe, fizicianul Rutherford a ajuns la concluzia că atomul este alcătuit dintr-un nucleu încărcat pozitiv în jurul căruia se rotesc, pe diferite orbite, electronii, purtători de sarcini electrice negative.

Atomul este neutru din punct de vedere electric. Pe scurt, el propune un model atomic analog sistemului planetar al soarelui. Această concluzie, completată de postulatele lui Bohr, explică structura atomului. Caracteristicile definitorii ale structurii atomului sînt cuprinse în postulatele lui Bohr :

1. electronii se mișcă în jurul nucleului numai pe anumite orbite, de energii bine determinate, numite orbite staționare. Mișcarea electronilor pe orbitele staționare se face fără emisie sau absorbție de energie ;

2. la tranziția unui electron de pe o orbită staționară pe alta se emite sau se absoarbe o cantitate de energie egală cu diferența energiilor corespunzătoare celor două orbite. La interacția atomului cu radiația electromagnetică, electronul execută tranziția prin emisia sau absorbția unui foton. Electronii aflați pe orbite mai îndepărtate de nucleu sînt pe trepte mai ridicate de energie decît cei ce se rotesc pe orbite mai apropiate. Trecerea unui electron de pe o treaptă de energie superioară pe o treaptă de energie inferioară se face prin emitera unui foton, iar trecerea de pe o treaptă de energie inferioară pe una superioară se face prin absorbția unui foton. Să considerăm un electron care, primind energie, a trecut pe un nivel superior de energie. El nu poate rămîne mult timp pe acest nivel și va trece înapoi pe nivelul inferior emițînd un foton conform celui de-al doilea postulat al lui Bohr. Trecerea se face spontan, de unde și denumirea de emisie spontană, fenomenul fiind reprezentat schematic în figura „a”.

Dar, trecerea electronului pe un nivel inferior de energie, se poate face și sub influența unor factori stimulatori, ca de exemplu : o radiație electromagnetică din spectrul vizibil. În acest caz, întîlnim o emisie stimulată, reprezentată în fig. „b”. Referindu-ne la emisia stimulată trebuie să arătăm că ea are loc sub acțiunea radiației electromagnetice de o anumită frecvență.

Să presupunem că există un sistem cu atomi aflați în stare de excitație (adică energia internă a atomului corespunde unui nivel energetic superior). La acțiunea radiației electromagnetice asupra sistemului, electronii vor trece pe trepte inferioare de energie emițînd fotoni. Fiecare foton emis stimulează emisia altuia și, astfel, are loc o amplificare a numărului de fotoni, fenomen ce poartă denumirea de efect laser.

Prin intermediul acestui fenomen se obțin laserii, fascicule de lumină monocromatică, bine direcționate, de mare intensitate. Așa cum am arătat, pentru obținerea efectului laser, e nevoie de atomi în stare de excitație. Un rol important în aducerea atomilor în stare de excitație îl are mediul în care se află aceștia. Mediul în care are loc excitația se numește mediu activ.

În prezent, se cunosc peste o sută de materiale active ce pot fi folosite ca medii în stare solidă, lichidă și gazoasă. Laserii obținuți în medii solide se numesc laseri solizi. Mediile active solide sînt substanțe solide în care se introduc impurități, adică mici cantități de elemente în prezența cărora atomii substanței pot trece în stare de excitație. Ca exemplu de astfel de elemente dăm metalele de tranziție (cromul), pămînturile rare (europiul, neodimul), actinidele (uraniu). Se folosesc ca medii active solide rubinul (oxid de aluminiu  $Al_2O_3$ , impurificat cu  $Cr^{3+}$ ), ionii de lantanide ( $Sm^{2+}$  în cristal de  $CaF_2$ ), ionii de actinide ( $U^{3+}$  în cristal de  $CaF_2$ ), sticlele, semiconductorii.

Dintre laserii cu gaz, mai importanți sînt laserii cu gaze nobile ; amintim laserul cu He — Ne, laserii cu gaze ionizate, cum este cel cu argon și laserii cu gaze moleculare, de exemplu, cel cu neon — oxigen.

## ȘTIINȚĂ ȘI TEHNICĂ

În mediul activ trecerea atomilor în stare de excitație, numită inversiune de populație, se face sub influența unor factori exteriori caracteristici pentru fiecare sistem de excitație. Ca urmare, există mai multe metode de excitație. O primă metodă este cea a pompajului optic, prin care declanșarea emisiei laser se face sub influența unui flux luminos utilizată în cazul laserului cu rubin. În cazul laserilor gazoși excitarea se face prin ciocniri neelastice atom — electron sau prin alte metode de ciocniri atom — atom cu transfer de excitație prin ciocniri de speța a doua, sau ciocniri atom — moleculă.

Pentru ca efectul laser să fie mai intens, e necesar ca fotonii să parcurgă un drum cât mai lung prin mediul activ. Deoarece un mediu activ de mari dimensiuni nu este practic, s-a recurs la utilizarea rezonatorului optic, un sistem de două oglinzi așezate de o parte și de alta a mediului activ, între care fotonii execută o mișcare alternativă.

Oglinzile folosite sînt semitransparente permițînd, astfel, unui număr de fotoni, rezultați în urma ciocnirilor, să părăsească sistemul, sub forma fascicului laser.

Există mai multe tipuri de rezonatori optici în funcție de oglinzile întrebunțate. Pot fi utilizate oglinzi plane și circulare paralele, oglinzi circulare sferice de aceeași rază de curbură, cu o distanță între ele egală cu raza de curbură (în acest caz rezonatorul se numește confocal), sau de două ori raza de curbură (rezonator concentric). De asemenea, se întîlnesc rezonatori cu o oglindă plană și una sferică, ce au pierderile prin difracție mai mici.

Fasciculele laser obținute se caracterizează prin coerență, monocromaticitate, direcționalitate și intensitate. Dacă am încerca să obținem franje de interferență cu ajutorul dispozitivului Young, distanța dintre fante, în cazul razelor laser, ar fi de ordinul milimetrelor, pe cînd, în cazul razelor venite de la o sursă obișnuită, ar fi aproape nulă. Putem spune, deci, că fascicolul laser prezintă coerență spațială.

Două raze laser sînt coerente și atunci cînd diferența de drum este foarte mare (de ordinul zecilor de kilometri), adică dacă există un interval de timp între emisiile lor. În concluzie, fascicolul laser prezintă o coerență temporală.

Monocromaticitatea rezultă din caracterul stimulator al emisiei care se face pe o frecvență constantă din domeniul spectrului vizibil.

Direcționalitatea rezultă în urma procesului de amplificare din rezonatorul optic: sînt amplificate numai radiațiile paralele cu axa oglinzii. În acest sens, un exemplu concludent sînt laserii cu gaze nobile care au o mare finețe a fascicului.

Intensitatea este dată de cantitatea mare de energie prestată de fascicul, raportată la suprafața sa.

Toate aceste proprietăți fac ca laserul să aibă largi aplicații în practică, dar, despre ele vom vorbi în alt articol.

Dorian MARIN,  
clasa a XII-a E

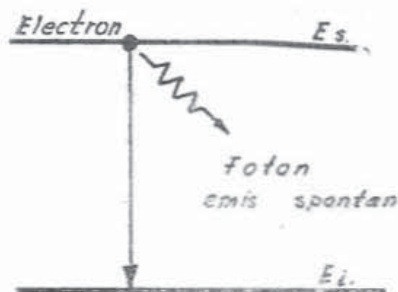

Fig. a

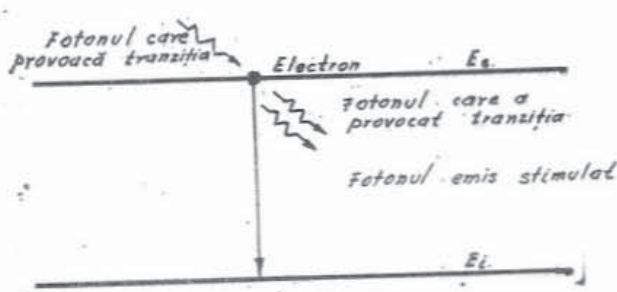

Fig. b

Vom descrie o metodă experimentală de determinare a raportului  $e/m$  bazată pe rezultatele obținute în urma studiului mișcării electronilor în cimpuri electrice și magnetice.

Dispozitivul pe care vi-l prezentăm are la bază acțiunea simultană a cimpurilor electrice și magnetice asupra unui fascicol de electroni. El a fost realizat la liceul nostru sub îndrumarea permanentă a tovarășilor profesori.

#### a) Principii teoretice

Dacă un electron se află într-un cimp electric uniform, acesta va fi supus acțiunii forței electrostatice și se va deplasa uniform accelerat în sens contrar cimpului (fig. 1)

Ciștigul de energie cinetică a electronului se datorează lucrului mecanic efectuat de forța electrostatică pentru a-l transporta pe o distanță  $d$  în cimp, motiv pentru care putem scrie:

$$1) Fe = e \cdot E = e \frac{U}{d}$$

$$E = \frac{U}{d}$$

$$2) L = e \frac{U}{d} \cdot d = e \cdot U$$

$$3) L = \frac{mv^2}{2}$$

$$4) eU = \frac{mv^2}{2}$$

$U$  reprezintă diferența de potențial între punctele situate la distanța  $d$  în cimpul electric, între care s-a deplasat electronul.

Cînd electronul avînd viteza  $v$  intră într-un cimp magnetic uniform perpendicular pe liniile sale de cimp, traiectoria electronului va deveni un cerc de rază  $R$ , pentru care, rolul de forță centripetă îl joacă forța Lorentz  $f = e(v \times B)$  (fig. 2), valoarea ei fiind

$$5) f = cv \cdot B$$

$$6) f = f_{cp}$$

$$7) evB = \frac{mv^2}{R}$$

Dacă electronul se găsește sub influența simultană a cimpului electric și magnetic, perpendicular între ele, efectele lor asupra electronului vor fi

$$(E \perp B)$$

$$8) Fe = eU = \frac{mv^2}{2} \rightarrow \frac{2eU}{m} = v^2$$

$$9) FL = m B = \frac{mv^2}{R} = eB =$$

## ȘTIINȚA ȘI TEHNICĂ

# Dispozitiv pentru determinarea sarcinii specifice a electronului

$$\frac{mv}{R} \rightarrow \frac{ebR}{m} = v$$

$$10) \frac{2eU}{m} = \frac{e^2 B^2 R^2}{m^2}$$

$$11) 2U = \frac{e}{m} \cdot B^2 R^2$$

$$12) \frac{e}{m} = \frac{B^2 R^2}{2U}$$

$e/m$  — sarcina specifică a electronului;

$B$  — inducția magnetică;

$U$  — tensiunea electrică între punctele în care se deplasează electronul;

$R$  — raza traiectoriei aflată sub acțiunea simultană a celor 2 cimpuri;

#### b) Principii constructive

Dispozitivul construit în liceul nostru permite determinarea sarcinii specifice a electronului pe baza relației 12.

În acest scop, am folosit ca dispozitive și materiale:

— tub indicator optic de acord, de tip E 84;

— bobină construită din 160 spire din sîrmă Cu — E m cu  $\phi = 0,3$  mm pe un suport din carton preșpan cu grosimea de 0,5 mm. Lungimea bobinei este de 100 mm, iar diametrul ei în condiții de lucru a fost măsurată cu o punte „L” și s-a găsit valoarea:

$$L = 8,3 \cdot 10^{-4} \text{ H}$$

Tubul fixat pe un suport de textolit cu dimensiunile 100 x 40 x 3 mm a fost introdus în interiorul carcasei bobinei cu axul său perpendicular pe axul bobinei.

Schema legăturilor electrice pentru tubul EM 84 este dată în fig. 3. Pe suprafața tubului, centrat pe ecran, am așezat un raportor realizat pe hîrtie de calc de calitate superioară.

#### c) Principii de lucru

Punînd tubul în funcțiune, în absența cimpului magnetic (bobina nu

ȘTIINȚĂ ȘI TEHNICĂ

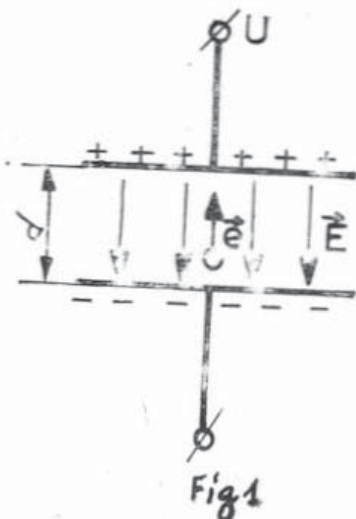

și după stabilirea cîmpului magnetic. Măsurînd intensitatea curentului prin bornă, se poate determina inducția:

$$B = \frac{L \cdot I}{N \cdot S} \quad (13^0)$$

Pentru formula 12 rămîne de măsurat o singură mărime: R — raza traiectoriei fascicolului de electroni ce cad pe ecranul tubului.

Deoarece lățimea ecranului  $2 l_0 = 8 \text{ mm}$  (mică în comparație cu R, (fig. 5) se poate aproxima arcul  $\overline{AB} = l_1$

Aplicînd teorema lui Pitagora în triunghiul OAB, avem (14<sup>0</sup>).

$$l_1^2 = R^2 + R^2 - 2 R^2 \cos \alpha$$

de unde  $l_1^2 = 2 R^2 (1 - \cos \alpha)$  (15<sup>0</sup>).

$$\text{Rezultă: } R^2 = \frac{l_1^2}{2(1 - \cos \alpha)} \quad (16^0)$$

Se observă din fig. 5 că  $\alpha = 2 \beta$

Vasile CHIRILĂ,  
clasa a XIII-a D — curs seral  
INDRUMĂTOR,  
prof. Costică PURDEL

(Continuare în pag. 1026)

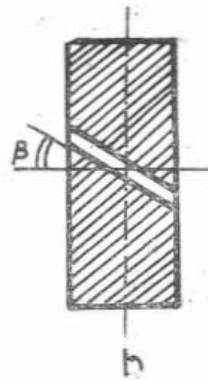
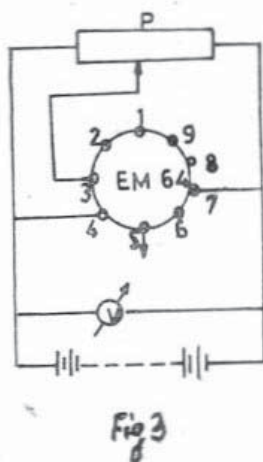

este alimentată) apar pe ecranul acestuia două cîmpuri luminate (fig. 4 a), distanța dintre ele fiind reglabilă cu ajutorul potențiometrului P (fig. 3) al cărui cursor este legat de electrodul de focalizare a tubului. Dacă legăm bobina la o sursă de tensiune (0—24v) spirele ei vor fi parcurse de un curent I (măsurabil) și cîmpul magnetic produs de ea determină modificarea imaginii pe ecranul tubului (fig. 4 b) putîndu-se măsura unghiul  $\beta$  făcut de poziția fascicolului înainte

Fig. 4

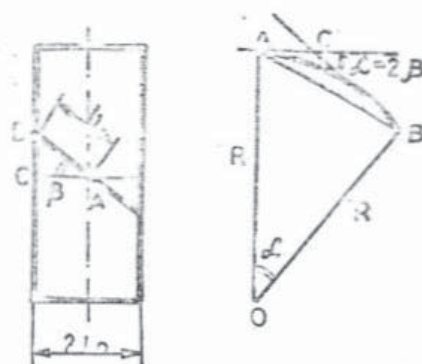

Fig. 5



## BIOLOGIE

## GENELE

Una dintre ramurile importante ale biologiei, care a înregistrat o dezvoltare impetuoasă în ultimele decenii și care deschide, în același timp, largi porți spre cunoașterea vieții, este genetica. Dar ce este genetica? Genetica este știința modernă a eredității și variabilității.

Ereditatea este știința care studiază transmiterea caracterelor la urmași. Variabilitatea explică apariția caracterelor la indivizii din aceeași specie și care se deosebesc între ei. Genetica modernă arată că baza eredității este în celulă. Purtători și transmitători de caractere sînt acizii nucleici, substanțe chimice moleculare (ADN și ARN) prezente în toate celulele organismelor vii. S-a constatat că în timpul diviziunii apar din materialul nuclear formațiuni caracteristice numite cromozomi.

Numărul și forma cromozomilor este caracteristică fiecărei specii. La marea majoritate a speciilor, numărul de cromozomi este par. La un om sînt 46 de cromozomi. Cromozomii într-o celulă se găsesc perechi, cîte doi cromozomi de aceeași formă și mărime și purtători ai acelorași gene care se numesc cromozomi omologi.

Cercetările arată că cromozomii sînt formați din porțiuni care sînt purtătoare și transmitătoare de caractere. Școala morganistă considera că gena

este porțiunea de cromozon capabilă să codifice un caracter.

Genetica actuală demonstrează că gena este porțiunea de cromozom capabilă să codifice sinteza unei proteine sau a unei enzime.

Cercetînd evoluția vieții putem deduce că gena primitivă era foarte simplă, formată din prima moleculă de ADN, aceasta, evoluînd, s-a dezvoltat și a ajuns într-un stadiu nou format din acid nucleic și înveliș proteic.

Drumul parcurs de gene de la gena primitivă pînă la gena din zilele noastre a fost foarte lung, dar s-a făcut prin creșterea neîncetată a numărului de nucleotide.

„Prima moleculă de ADN capabilă de autoconservare și autoreproducere a constituit prima formă de organizare a materiei vii, primul substrat al eredității, prima genă și cea dintîi ființă vie, cu o organizare simplă, dar cu un potențial de dezvoltare imens“, spunea academicianul Nichifor Ceapoiu în „Genetica și evoluția populațiilor biologice“, Editura Academiei R.S.R., pag. 31.

Se știe că pe un cromozom genele sînt înșiruite liniar și fiecare genă are locul ei bine determinat numit locus. Genele sînt înlănțuite, stabilindu-se între ele relații de vecinătate. De la o generație la alta, genele se transmit în bloc.

Pe cromozomii omologi se găsesc gene care se manifestă în fenotip și se numesc gene determinate, iar genele care nu se manifestă în prezența celor dominante se numesc gene recesive.

Veronica LUDESCU,  
clasa a XII-a E

## Dispozitiv

(Urmare din pag. 1025)

unghiul putînd fi măsurat cu raportorul confecționat de noi. Pentru precizie mai mare în fața dispozitivului am montat o lentilă convergentă cu  $f = 4 \text{ cm}$

Cu aceasta putem scrie:  $R^2 =$

$$\frac{l_1^2}{2 \cos^2 \beta (1 - \cos^2 2\beta)} \quad (17^\circ)$$

dar cum  $l_1 = \frac{l_0}{\cos \beta}$  (18°) rezultă:

$$R^2 = \frac{l_0^2}{2 \cos^2 \beta (1 - \cos^2 2\beta)} \quad (19^\circ)$$

Introducînd relațiile 13 și 17 în 12 rezultă:

$$e/m = \frac{4 UN^2 S^2 \cos^2 \beta (1 - \cos^2 2\beta)}{L^2 I^2 I_0} \quad (20^\circ)$$

În aceste relații toate mărimile sînt măsurabile.

Spectrul de valori pentru diferite determinări se obține prin modificarea tensiunii anodice a tubului (90 v — 300 v) și intensității curentului prin bobină.

Metoda de a determina sarcina specifică a electronului cu acest dispozitiv dă rezultate bune. Este accesibilă din punct de vedere constructiv și funcționare deoarece necesită materiale puține, iar fenomenele ce stau la baza funcționării dispozitivului sînt incluse în programa școlară pentru clasele a XI-a, XII-a, XIII-a (seral).

---

Directorul liceului : ing. Pamfil POPESCU

---

**Colectivul redacțional :**

**PROFESORI** : Aurel BUDESCU, Neculai CHIFAN, Ștefan IONEANU, Carmen NAGLER, Costică OLARU, Valeria POPESCU, Cornel SAVU, Nicolae SCURTU

**ELEVI** : Ovidiu ADAM, Gabriela ANDONE, Ionică BARBU, Irimia EĂLESCU, Violeta BRAN, Doinița CIOCAN, Manda CHIRIȚĂ, George CÎRLOMĂNESCU, Valentina DIMA, Daniel DOPCA, Lidia DIMITRIU, Cezara GROPER, Ovidiu GROPER, Dan-Silviu LĂVRIC, Mioara LICȘANDRU, Elena MANTA, Carmen MOGOȘ, Iulia OANCEA, Daniela PUPĂZĂ, Radu NAGLER, Gina STRĂUNEANU, Carmen UNTARU, Luigino VARVARA

Tehnoredactare : Marius VALENTIN

Fotografii : Costică RĂDUC  
Nicolae MOLDOVEANU  
Tiberiu DIMA

Coperta I

M. Eminescu — desen în peniță  
de Vasile PĂNESCU

Coperta a IV-a

„De treci codrii de aramă“...

Foto : Florina IACOVACHE

Difuzor voluntar : prof. Petre MĂRINESCU

---

**REDAȚIA ȘI ADMINISTRAȚIA**

Liceul industrial „Unirea” — Focșani,  
str. Cezar Boliac, 15 ; telefon : 1 56 59.  
Căsuța poștală 110 ; cod. 5 300.

---

TIPARUL : Întreprinderea poligrafică — Bacău  
Subunitatea Focșani

# DIN SUMAR

## ● DIALOG LITERAR

Cecla DELAVRANCEA :

„De la strămoșii mei, oieni din Vrancea, am moștenit sănătate și durată”

## ● COMEMORĂRI

90 de ani de la moartea lui Eminescu

## ● CRONICA IDEILOR

Dezarmarea — imperativ fundamental al edificării noului ordin internațional

## ● DINTRE SUTE DE CATARGE

Un nume : Cezara GROPER  
Circ '78

## ● PRIETENII REVISTEI

D.D. Șoitu : „La Galați, trăiește Eugen Ștefănescu-Est, decanul de vîrstă al scriitorilor români contemporani”

## ● MEMORIA PELICULEI

Prieteni noștri, scriitorii

## ● ISTORIE LITERARĂ

Virgil CARIANOPOL : „De vorbă cu Octavian Goga”

## ● ANCHETA „REVISTEI NOASTRE”

Tinărul — un microunivers

## ● ANUL INTERNAȚIONAL AL COPILULUI

## ● ȘTIINȚĂ ȘI TEHNICĂ

